

目錄：

第一章：前言

第二章：「頻率」是影響萬物的元素

第三章：瑪雅年曆的預知能力

第四章：蒂亞瓦納科文明

第五章：以太陽升起的位置去計算古文物建造的時間

第六章：黃道十二宮與人類歷史的對比

第七章：獅身人面像與 Giza 金字塔

第八章：DNA 與松果體的秘密

第九章：建造埃及 Giza 金字塔的目的

第十章：總結

時至今日篇

5月31日，以色列因攔截到加薩的船隊，造成9死30傷。全球多國，包括中國與法國，斥責以色列，甚至指控以色列犯下戰爭罪行。

三個星期過去，對於各國舉起了以色列「重石頭」，他們遭到的災難，並沒有遏止。自從中國外交部發言人馬朝旭在6月1日的記者會上譴責以色列後，於6月6日，中國中東問題特使吳思科會見以色列外長利伯曼，會談中，要求以色列結束對加沙的封鎖。翌日，吳思科會見巴勒斯坦秘書長，阿卜杜拉。席間，中方支持巴人建立一個獨立的巴勒斯坦國。

同時間，中國發生了300年一遇的水災。自5月31日起，南方21個省暴雨成災，只是廣西，已超過210萬人受災。到了6月22日，南方暴雨導致175人死亡，倒塌房屋5.56萬間，受災人口2,515萬人。部分地區更出現300年一遇的暴雨，每小時降雨量達125毫米，35條江河水位超過警戒線。

法國外長於5月31日對加薩船隻事件表示震驚，認為是暴行。其後，6月6日，數萬人遊行抗議以軍襲擊救援船。同一時間，法國發生183年以來，最嚴重的水災。事件造成25人死亡，17萬戶停電。

第一章：前言

開始之先，我們鼓掌讚美神！感謝主！

我已把瑪雅年曆的重點在連續兩篇信息跟大家分享了，今次會繼續進深。



因為九大行星的聲頻不斷提升和改變，所以最近我們見到許多溶洞在全世界很多地方出現，這是因聲頻的超頻現象，而導致所有的物質都正在超頻。

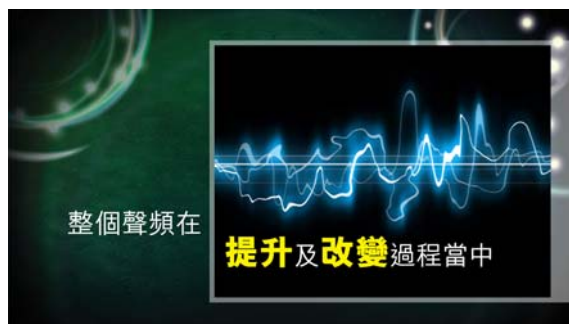
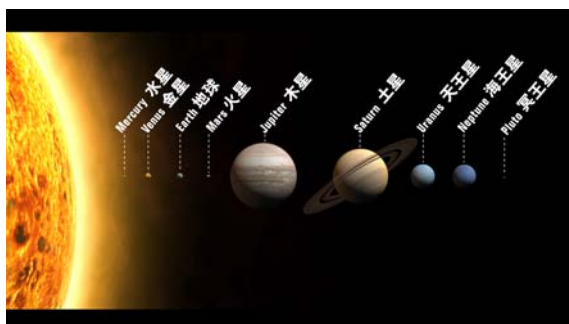



除了我們的血液，身體的運行和情緒都是在超頻外，

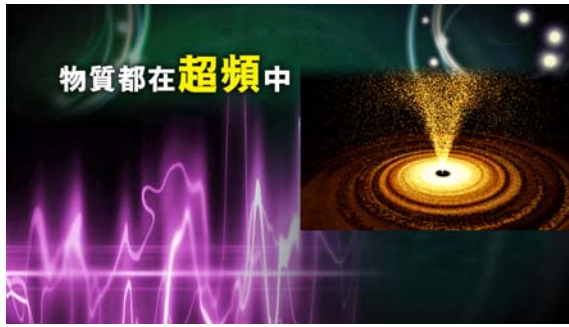

甚至水也正在超頻，使能做到超出平常能做到的現象，例如它能沖走泥土的能力增強，或者溶解物質的力量會增大。

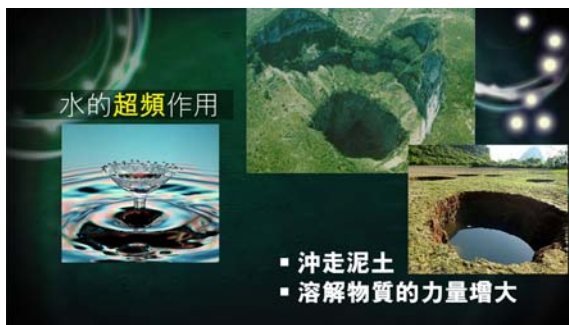

所以好些溶洞，例如屯門出現的溶洞在未來的日子，都可能會成為問題。因為這些土壤，在這些水沖激下，很容易流失。

第二章：「頻率」是影響萬物的元素

事實上，在未來的日子，我們一定要理解超頻在全世界所引發的現象，否則，越來越多的事情會沒法解釋，但其實全是超頻現象所產生的。



例如，為何瑪雅年曆如此準確？

因它用眾多的表示法，只是顯示同一個力量的來源，就是「頻率」。



為何現今的科學家，當計算太陽的磁場、太陽黑子、九大行星，甚至是地球氣候的時候，常常也有出人意表的事件發生呢？

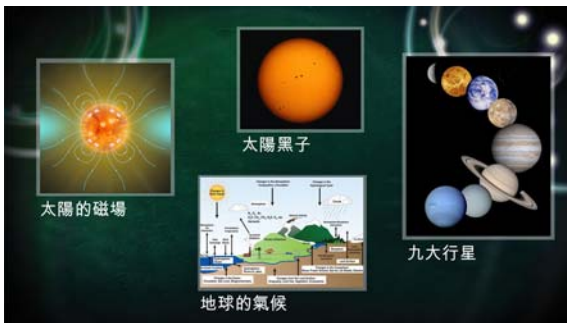

他們的計算常常有意外，常常說沒想到這風會吹襲這裡或那裡的，沒想到它有那樣強大的力量，沒想到太陽風會這樣出現，要待它出現了才可計算。但問題是，為何瑪雅年曆卻能一早計算呢？

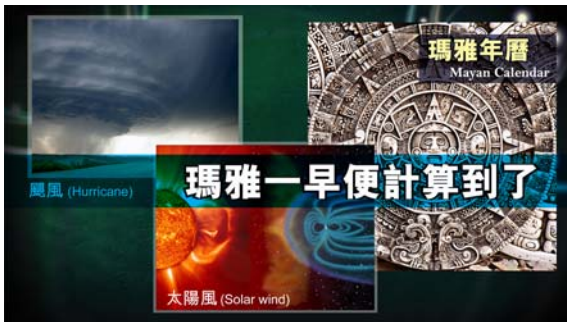

因為，如果你看見一棵樹，這棵樹常常搖晃，於是你便想了一個算式，希望能計算出樹葉震動的頻率。但是，這方法卻很笨，因你沒有計算吹動這樹葉的力量來源 —— 風。



當然，你用這個頻率計算時，有時會準確的。但問題一定有許多意外，許多破紀錄的現象會發生，原因他沒有計算吹動這樹葉的風力。若你計算風的力度和速度，和它的頻率的話，便能夠輕易掌握這樹會有的變動。

為甚麼瑪雅在過去幾千年裡，能計算到天上星體運行的現象？為何他們能計算出太陽風暴的現象？



甚至幾千年都能如此準確。理由很簡單，因這些東西全是由聲頻推動的。是甚麼推動九大行星運行？是甚麼給予太陽能量？是甚麼使太陽有地磁？是甚麼使這些星會發光？九大行星的運行、太陽的地磁、太陽的熱力、星體光輝，它們全部都是由聲頻維持的。



有一個秘密，原來時間也是被聲頻推動的！

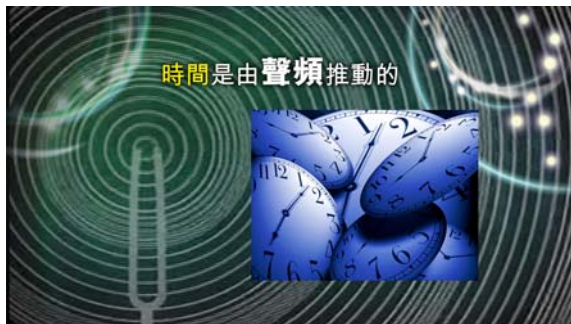

爲何愛因斯坦說時間是一個流動的力量呢？
其實不是時間在流通，而是背後推動時間前進的那東西是流動。
現今所有事物都是被聲頻推動的。



所以，如果能理解維持這些時間運行的力量，或者太陽地磁的來源的話。
把它化成數字，化成循環或化成數式的話，就可計算所有事物，重複又重複它的時間表了。



舉個簡單的例子：
是甚麼推動人的文化？甚麼推動人的心？甚麼推動列國的變動？
全部都是聲頻，而黃道十二宮也告訴我們一件事：它們是由聲頻推動的。

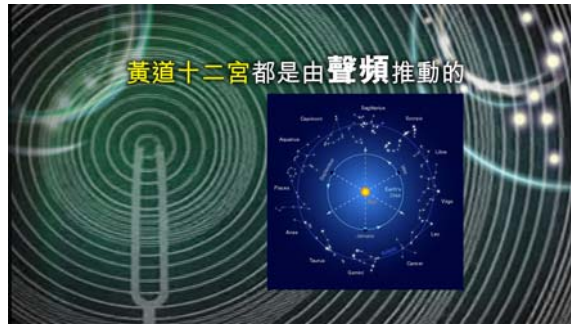

所以，為何瑪雅有那麼多種的年曆？有些是計歷史，有些是計算文明的毀滅，有些是計算星宿的運行。



因他們找到真正推動所有這些事物的來源，並且用這個來源去計算每一樣事物重複的循環。就是這麼簡單，原來聲頻就是推動所有年曆的真正主角。



所以，這麼多年曆都是準確的，無論關於宇宙、歷史和關於國家的興亡，許多將來的發明，甚至連他們自己國家的興亡都是。

下面會嘗試從這個觀點，理解聲頻的真正全面情況。



所以，若單憑研究這棵樹，像今天這些科學家，他們想知道九大行星運行，就去看九大行星，這是很愚昧的，因為就如單單看這棵樹，便想知道這棵樹的樹葉為何會動的原理一般。



他們嘗試用看到的東西去計算它們的現象，但瑪雅人是用看不到的東西去計算它們的現象。



這個看不見的頻率是推動、加速、毀滅和重複他們的主要力量。
當你能了解這種力量，收集這種力量，計算這力量的話，你便明白世界上所有古文物和金字塔是怎樣做成的，並且，明白所有能計算將來的年曆是怎樣產生的。

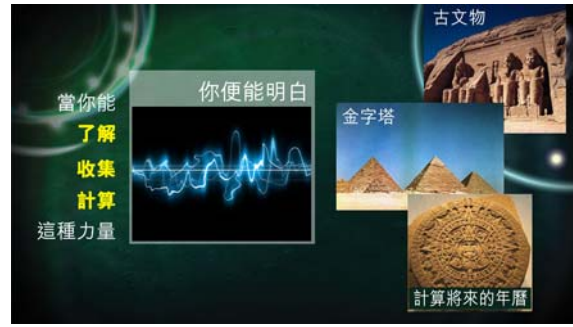
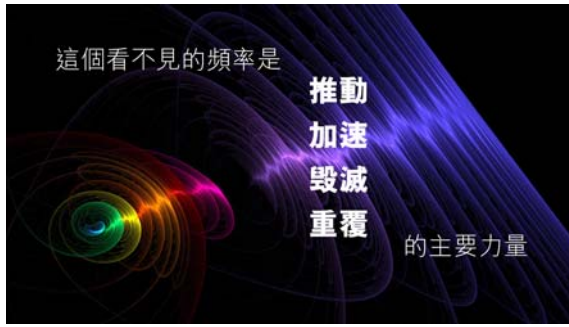

第三章：瑪雅年曆的預知能力

就好像上次講及的年曆，年曆是讓人「預知」的。



舊時農業社會的人們發現，有一種力量在推動四季；聰明一點的人，便會說這是因太陽和地球之間的關係而推動了四季；再聰明一點的，便會知道是甚麼推動太陽，是甚麼推動地球，使它們繼續運行。

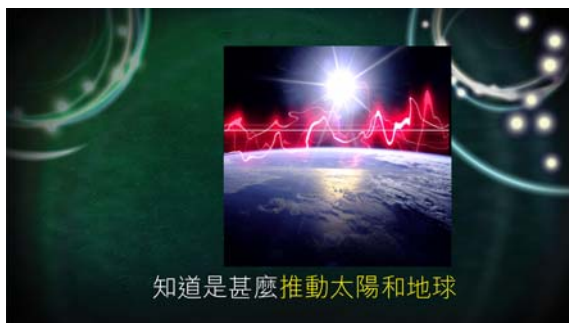
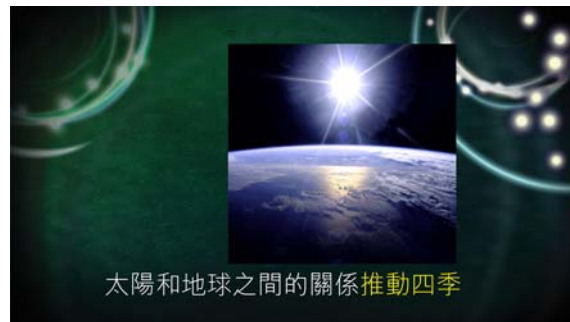

所以，在農業社會的年曆就是預計天氣，預計收割的時間，這在瑪雅年曆已經做到了。但瑪雅人再

100627 主日分享

進一步利用他們的曆法，可以預算人類文明的墮落時間。



瑪雅人能夠用年曆去預算人類文明的墜落時間，最明顯的例子就是瑪雅自己的歷史。由西班牙本身的歷史書上，都證明瑪雅這個預言的準確性。



在 1519 年，他們經歷這場歷史事實，由西班牙所撰寫的書本中，年曆裡面的預言，都是很準確地發生在他們身上。



按著他們自己的年曆，他們相信歷史，人類的生與死，每一個文化的興衰，全部都是按著人類要活在「周期」裡面。



這個運轉是源自於在星體可看到的原因，是因為黃道十二宮和星體運行全部都是在同一的聲頻推動。我們曾分享過，為何藉黃道十二宮可以計算出地球歷史的原理，原來，這兩者背後的聲頻才是最重要的，「操縱歷史真正的來源就是神的聲音」。

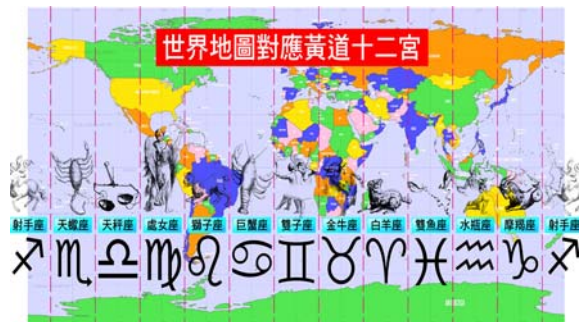

瑪雅年曆透過運算，說到 1519 年，天空會出現一條有羽毛的蛇，這個兆頭出現。有羽毛的蛇其實是指一個彗星，在當時真的在北美能看到。當它經過之後，這個所謂 Serpent god 就會來毀滅他們的神明。這個兆頭甚至被亞茲特克皇帝見到了。



是否應該是 Serpent god ?

同一日，當這個兆頭出現，跟據年曆計算，Cortes 帶著西班牙軍隊來到墨西哥，而亦按著他們的預言，這些抵達的人手是帶著十字架的，因為西班牙的軍隊是信奉天主教的。



當時 Cortes 見到他們的文化時大喊：「我們是在做夢嗎？」
因為那種文化的偉大，建築物的宏偉到一個程度，是非人手能建造的。

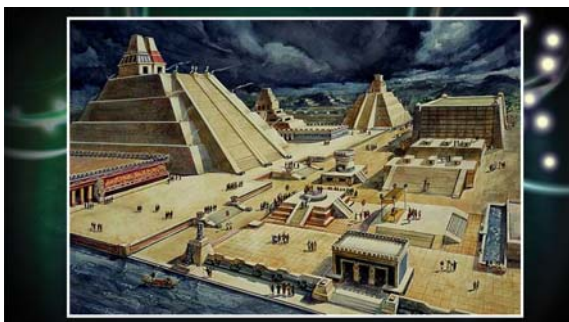

當時他們都說自己正在作一個奇特的夢。但這件事之後，上星期已講過，他們在五十年內，把八千萬亞茲達克人和瑪雅人殺了。

事實上，他們的預言是非常準確的應驗在他們自己的歷史上。



但他們的預言和年曆，除了預言他們本身的文化會毀滅外，亦預言到世界的文化。他們講到世界的文化會在 2012 年 12 月 21 日有一個大終結。而這些終結是連同在他們的年曆中，是古往今來的敘述。



他們除了準確地預言自己文明會終結外，還在歷史上預言了古羅馬、埃及、希臘、巴比倫和特洛伊，它們的毀滅都是按著瑪雅年曆的曆法而應驗。



此外，他們的年曆亦有記載過去幾萬年人類文明的興衰。今天考古學的研究已經證明瑪雅所述是正確的。



換言之，瑪雅不但在年曆上記載了自己文明的滅亡，並且記載了全世界不同國家的興亡，在過去的近代歷史中這都是準確的。



不但如此，過去幾萬年關於人類文明中的五個文明，都竟然準確無誤地計算出來。這是因為整個人類文明的興亡，都是被一個聲頻所推動的。



在這裡嘗試用兩個文明作為例子，跟大家分享。

根據現時的考古學所證明，一萬三千年前，北美大陸有一個由一條冰川圍成的內陸海，那裡居住許多巨型凶猛的動物，其中有現已絕種的短面熊、劍齒虎等哺乳類動物。當時的克羅維斯人是非常善長捕獵這些動物的。而冰川圍著的內陸海有這些村莊。

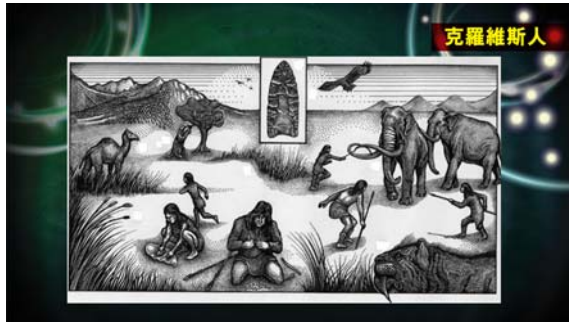
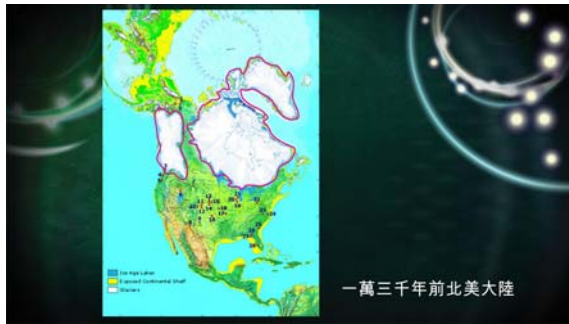

2007 年，美國地球科學聯盟指出，一顆直徑 2.5 里的彗星當時撞擊北美。
美國能源部的核子學家李察法拉士東指出，這彗星是存在的，並且是一顆三萬一千年前爆炸的超級新星，當時它的碎片成千上萬地打向地球。

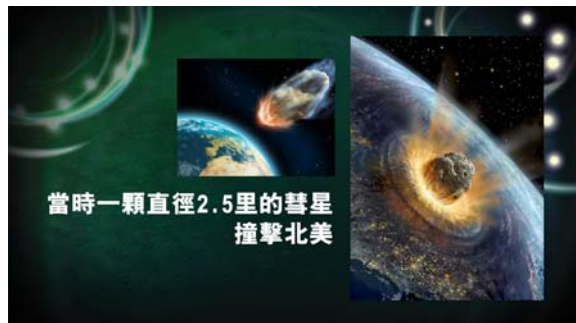

而當這顆彗星打向地球時，這些圍繞內陸海的冰塊便溶解了，並且爆破，形成一個非常大的海嘯，地球的水平線升高了四百呎，而這些冰冷的海水淹沒陸地，嚴重地影響了北大西洋的水流，亦導致海洋的溫度自然升降的循環，加上煙霧充斥地面阻礙陽光進入地面，導致全球當時的溫度急降，引致北美有 75% 的人類死亡，文明消失；35 種地球生存多年的哺乳類動物，包括長毛象等絕種，全球氣溫在 1 秒內急降。

這絕對不是進化論所言的幾百萬年，反而現時證明有一個文明在 1 萬 3 千年這樣的滅亡。



那時候，很多冰封了的生物，是今天很多科學家研究的對象，那些口中還咬著花，肚內還有未消化的食物的長毛象，在 1 秒內整隻冰封。



曾經在加拿大是有這樣的長毛象肉排可供食用。因為大量的長毛象，在當時瞬間的溫度下降時冰封了。



但他們發現，那種冰封的現象只是在一萬三千年前，可知地球整個的文明在一萬三千年前曾經滅亡了。所以，人類文明是沒有可能超過一萬三千年的。

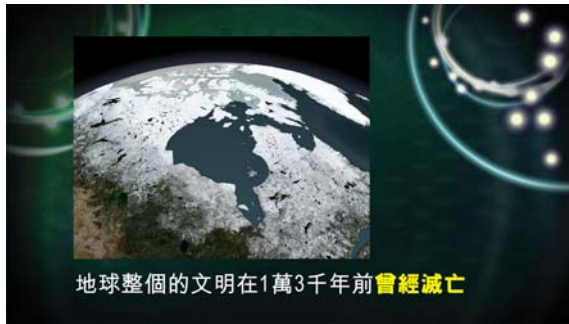

按著記載，那時候有一千年的冬天，瑪雅人、阿茲特克人和巴比倫人在他們的記載中亦一致認同，在那時候災難出現時，天上出現了一條巨蛇。



之後，我們談及 Planet X 時，會講到當它出現時便會仿如這條巨蛇，有一條非常長的尾巴，它在整個太陽系當中飛行的蹤跡，就像一條不斷扭曲的生物一般。



有些人形容它為蛇、有些人形容它為龍，但很可怕的是，它是每三千多年出現一次，每一次對地球的毀滅也是不同的。



在剛過去的一次，就是在摩西的時代出現。而再早前的一次，就是在挪亞方舟時候出現。



每一次出現時，它對地球都會產生不同的破壞力，但每次出現的形狀也是以巨蛇或巨龍在追逐著一個球體的形態出現。每一次出現的週期，就是每次和地球交替之後才能計算，因為每次交替時地球亦會影響它的軌跡。



在一萬三千年前的這個浩劫，除了出現這個徵兆，成千上萬的殞石和彗星衝擊地球，導致當時的海嘯達三英里之高。在這個洪水後，毀滅了眾多的帝國和城鎮，甚至按考古學家發現，在一萬三千年前，出現了一個一千年好像北極一樣的冬天。

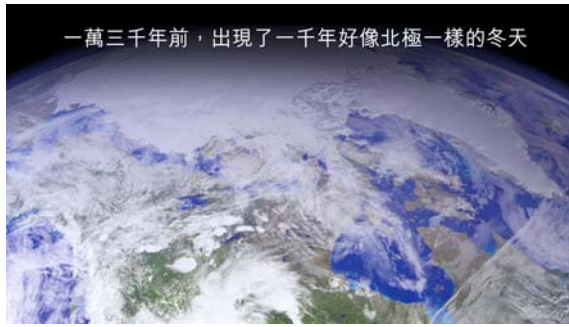

第四章：蒂亞瓦納科文明

這件事件不單瑪雅有記載，在古埃及和巴比倫亦同樣有記載。



古埃及是用 Giza 金字塔去記載此事，這真是令人意想不到。在這個災難中，另一個有記載的文明，也在考古學中證明了，這就是蒂亞瓦納科這個古代文明城市。根據記載，這個城市同樣是因為這個宇宙巨蛇的出現而消失。



影片：蒂亞瓦納科

100627 主日分享

位於南美洲玻利維亞與秘魯交界處的蒂亞瓦納科（Tiahuanaco）文化遺址，位於海拔 4000 米左右的高原上，是由重達幾十噸甚至數百噸的巨石嚴密砌成。

最引人注目的，還是整塊岩石鑿成的石門，就是著名的「太陽門」，它矗立在長 30 英尺、寬 15 英尺、厚 6 英尺的基座上，而基座和門是用同一塊岩石雕鑿而成的。

太陽門上雕刻有一萬二千年前滅絕的「居維象亞科」古生物（跟現在的大象類似）和同期滅絕的劍齒獸。太陽門上還雕刻有既繁複又精確的天文曆法。

根據畢生研究蒂亞瓦納科文化的玻利維亞學者 Posnansky 教授，用天文黃赤交角推算，該古城可能建於一萬八千年前。

在蒂亞瓦納科遺址挖掘出大量的海洋生物，如貝殼和飛魚化石等，顯示它過去曾是一個港口，但現在竟上升到海拔 4000 米左右的高原上。可以推測，大陸板塊的劇烈運動和上升，可能是這個港口被毀滅的原因。

通常人們會形容這個是宇宙巨蛇攻擊地球，原因是每次的出現，很多的彗星，很多的鐵鏽，很多的垃圾會隨著它衝擊地球。



按著今天出土的文物，蒂亞瓦納科的建築，是一群對於數學、天文和建築有極超凡認知的生物所創建的。為何用生物這個詞語呢？因為「人類」這個詞語是在近六千年前才出現的，在之前同樣有一些有手有腳，有頸有頭的生物，但《聖經》從來沒有叫他們為人類，而他們是被天使所掌管的。

創世記 1 章

26 神說：「我們要照著我們的形像、按著我們的樣式造人，使他們管理海裡的魚、空中的鳥、地上的牲畜，和全地，並地上所爬的一切昆蟲。」

27 神就照著自己的形像造人，乃是照著他的形像造男造女。

• 只有近6千年神所創造的亞當和夏娃才稱為人

蒂亞瓦納科的古代文明，在他們的雕刻、建築、石像和石壁，亦是有極高超和複雜的數理幾何和科學智慧，按著他們所建立的城市，可知道他們是在一萬八千年前已建成。



其中一個古文物太陽門，更堪稱為舉世奇觀，因為太陽門最少以一整塊重達 10 噸的石雕刻而成，其上雕刻了非常繁複精細的天文歷法，最特別是在這門上的中間位置，雕刻了他們文明毀滅和消失的鎖匙，這是與埃及、瑪雅和蘇美所形容的一樣。





太陽門中間雕刻了他們的太陽神維拉科查，他的手拿著兩條宇宙巨蛇，其中一條毀滅他們的文明，而另一條就是將來 2012 時會看到的另一條。



他們用這個標誌，講述日月、星宿和人類亦是由維拉科查所創造，但在他創造後，亦是用這條巨蛇，就是用洪水或很多不同的災難去毀滅人類，及後維拉科查在大洋中消失。



在傳說中第一條蛇毀滅了他們的文明，而另一條會再次回來，在 2012 的時候攻擊地球。



很有趣，不單是蘇美和瑪雅，無論埃及也好，現在談及的這些消失的文明也好，他們亦一同記載 2012 有這樣的現象出現。

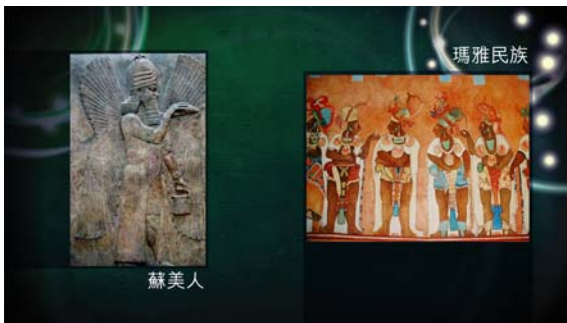

第五章：以太陽升起的位置去計算古文物建造的時間

在這時候，需要大家重溫有一個常識，讓大家了解為何能知道這些文物是在一萬三千年，或是一萬八千年前，甚至為何知道古埃及的金字塔是在一萬三千年前所建成，這個是必須要知道的常識。

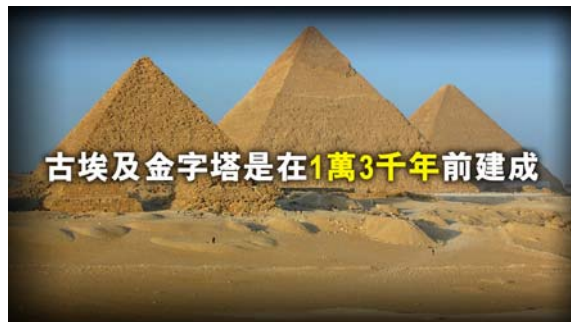

事實上，因為這一個原理，每個古文物也能很輕易知道它們是那個時期興建的，特別是在近年的時間，為何呢？



因為地球是傾斜在黃道平面，圍繞著太陽公轉，它的轉軸傾角大約是 23 度，而這個旋轉導致地球 22 至 23 度間，大約經過四萬一千年，它的轉軸傾角的周期便有一個循環，地球在這個轉軸傾角底下，導致地球一年四季，由夏至到冬至，春分和秋分來定準。

舉例，地球一年四季是由 6 月 22 日的夏至和 12 月 22 日的冬至，和春分秋分作定點，這些定點，在黃道十二宮形成一個十字形，很多文化亦把這四天定為聖日。

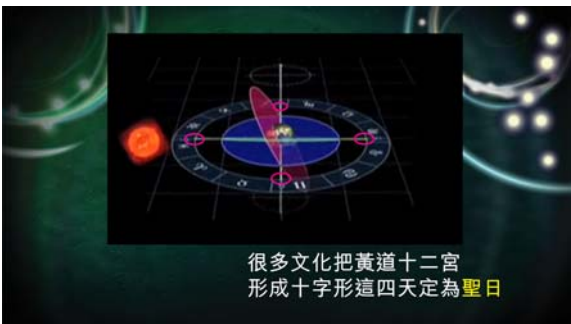
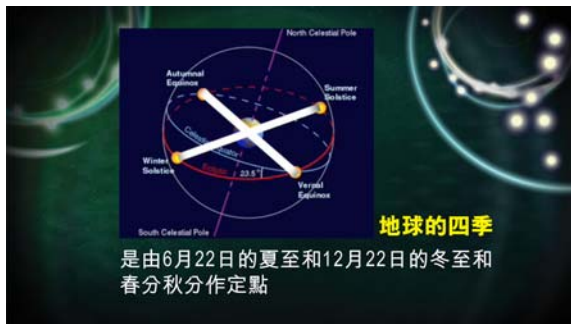

為何需要知道很多的文化定這四天為聖日呢？因為他們所有興建的古文物，亦是用這四天來觀看太陽升降運動。換句話說，好像太陽門一般，是用來看當時太陽升起的位置。但亦因為地球有 22 至 24 度的傾角，現在看這個太陽門的時候，太陽不是在中間升起，是傾斜了，而傾斜了的角度是很容易計算出來。

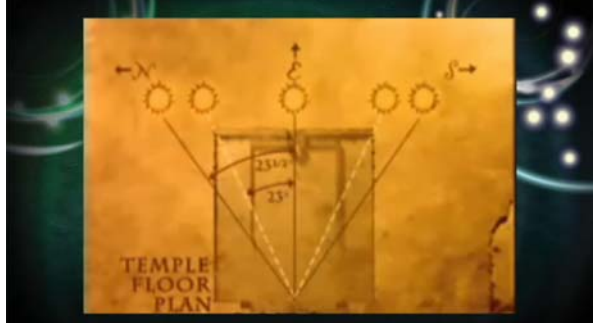

因為這個傾角導致在黃道十二宮，每 72 年會移動一度，於是在每 2160 年便會移動 30 度。簡單來說，就是黃道十二宮會由一宮轉移至另一宮，這稱為「歲差運動」。

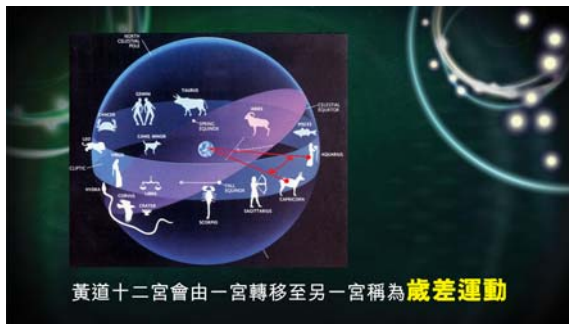
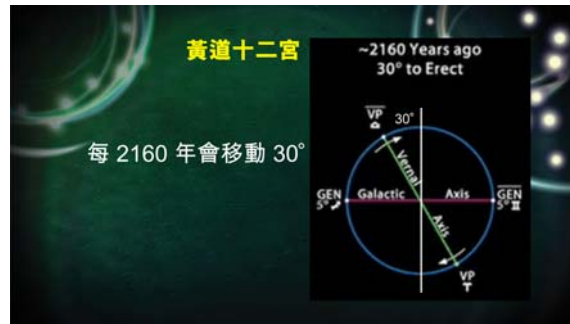
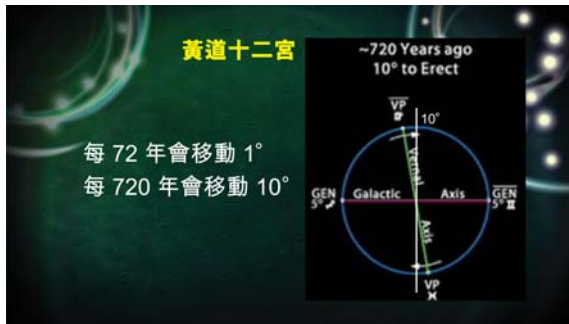

簡單來說，按著玻利維亞學者，亞瑟·波士南斯教授（Professor Arthur Posnansky）指出，蒂亞瓦納科城的太陽門讓你知道它是多少年前所建造，因為興建時是直接看到太陽是在這個太陽門當中升起，而現在相差了 23 度 4 分 8 秒。所以，用天文黃赤交角推算的話，它的建造時間就是在主前一萬五千年前建造。



事實上，無數天文學家已公認這個計算法，用這個推算法，世界上所有古文物亦知道何時建造，而這亦推翻了進化論，不是因為百萬年或是千萬年，原來這些亦是在這麼短的時間興建，而他們的文明亦在短時間消失，更是突然消失。



本來是綠洲，突然被冰封了，本來是森林，竟然突然變成沙漠，因為地球是經歷過極慘酷的變動，地球南北極位置倒轉，導致很多的文明不能存續，他們本來在一片綠洲的地方，就變成如現時墨西哥一般的沙漠。

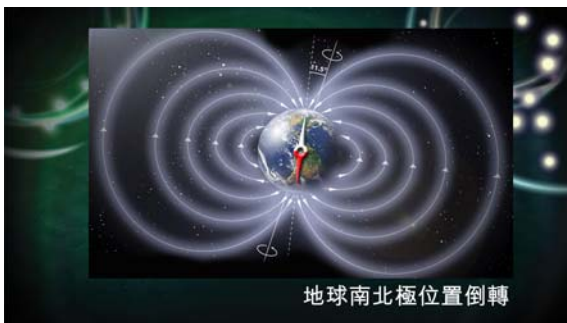

按著這個推算，證明這個蒂亞瓦納科城，他們的文化和文獻所記載的年份是準確的。按著他們的文化，早已預知將有一條巨蛇攻擊他們，並令他們的文化毀滅，而亦按著他們的傳說，在將來的日子，這一條巨蛇會在天上看見，而它會再一次的攻擊這個世界。





所以，為何在世界上，超過 10 個的文化，亦是強調文明的興與亡的時間是和天上的這個預兆有關，而這些文化是真的存在，並且按著瑪雅年曆是有形容記載他們的存在和災難。



另一個古文明是埃及，現時住在埃及的人並不是以前的埃及人，甚至數千年前，約瑟時代所建造的皇帝墳墓、金字塔，那些皇帝也不是真正古埃及人。真正的古埃及人在那裏建造這三個 Giza 金字塔，是一萬三千年前的一群生物。



事實上，在他們的傳說中，也是用一條巨蛇去形容將要毀滅世界，甚至以前曾經毀滅世界的象徵，

這條宇宙巨蛇，即是所有古埃及文明的毀滅，全部歸功於這條巨蛇，稱為阿波菲斯。



阿波菲斯是破壞混沌黑暗的化身，神話指出它跟銀河系息息相關，並且永無止境的不斷重複來到銀河系當中，毀滅地球。

事實上，埃及的一些雕刻畫像也有描繪阿波菲斯跟十二星座，即是黃道十二宮之間的關係。



每一次出現這條蛇，一定會見到黃道十二宮，所以，它不單與黃道十二宮混合成爲一個周期去毀滅地球的一條巨蛇，並且永遠代表死亡毀滅之後的世界。爲甚麼？



爲甚麼全部都用蛇，中國用龍來表示，爲甚麼呢？難道我們可以把他們全部置之不理？這是沒有可能的。

他們所說的年曆和星體是非常準確，他們預言自己看見這條巨蛇便會毀滅的年份，亦是非常準確。瑪雅亦清楚將這些年份記載出來，最特別的是這些文明都共同說到這條巨蛇將來會出現。而瑪雅更說出了年份，他說在 2012 年，你會再次在天上看見這條巨蛇。



這是否就是《聖經》所記載的紅龍？天上會顯出的預兆？

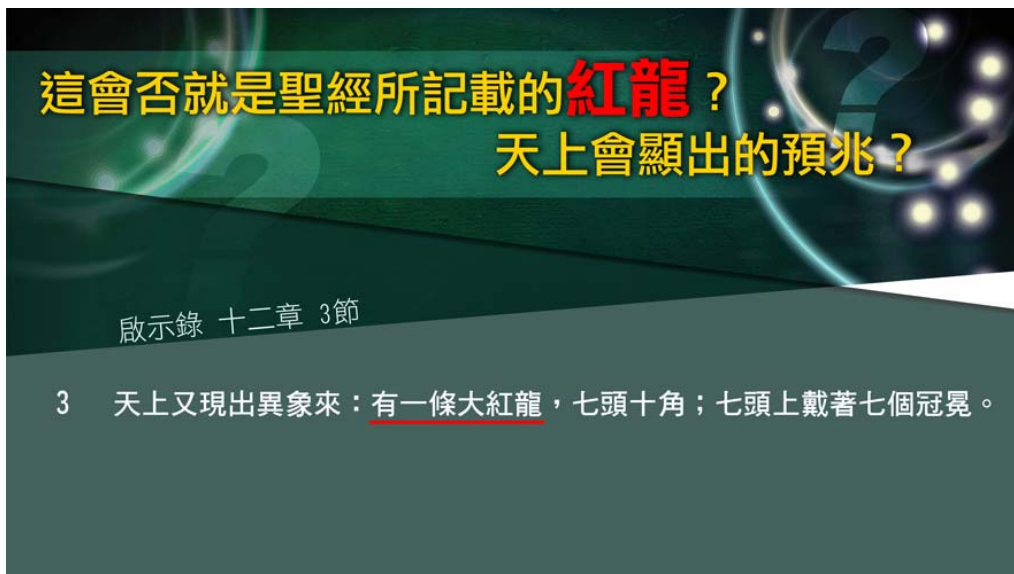

《啟示錄》裏面所說的難道是故事，又是否可以置諸不理？
在《啟示錄》看見天上顯出預兆，地球的確出現七年大災難當中的毀滅和變動。這跟我們的文化記載是吻合的。

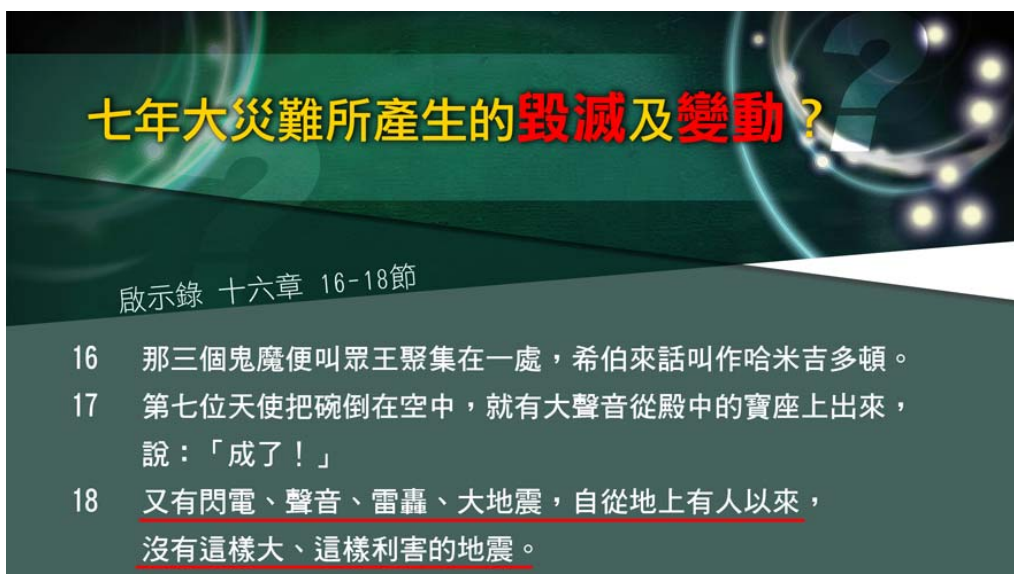

第六章：黃道十二宮與人類歷史的對比

到了這裏，又有另一個小小的重溫，之後，大家對古文物又會有另一個認識，對《聖經》又會有另一個認識。



這個重溫就是黃道十二宮的一個重要秘密。

近代考古學家利用另一個資訊去理解所有古文物的謎。地球圍繞太陽公轉形成的假想圓，稱為「黃道」。外圍則佈滿黃道十二宮這個假想圓，這是一個十二星座的假想圓，被稱為「黃道帶」。



黃道十二宮的大小是不同的，但從視線上看，卻是剛好平均分佈。

現今一個太陽年，每 30 天，太陽都會沿著黃道十二宮經過一個星座，所以古代人爲了這點，建造春分、秋分、夏至、冬至等廟宇或建築物，專門面向春分、秋分、夏至及冬至的位置。

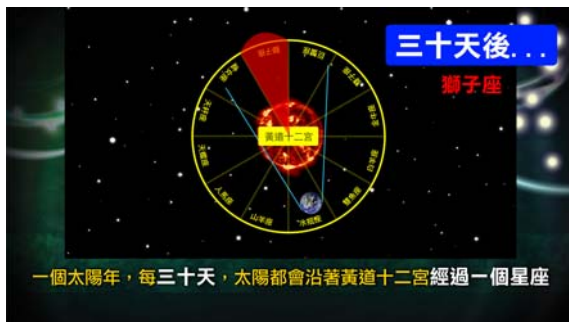
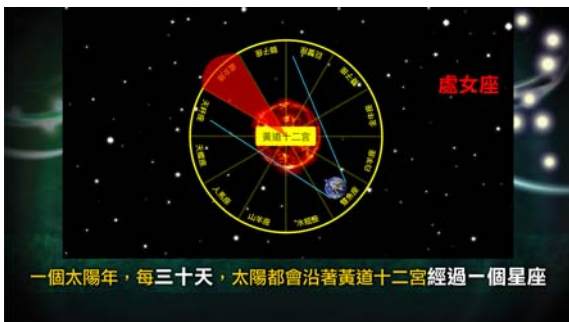



過去 2160 年，即是主前的 150 年至到將會到來的 2012 年，太陽的春分會在雙魚座升起，秋分的時候會在處女座升起，
所以，黃道十二宮確實預言了地球在這二千年發生的事情。

太陽升起的位置

主前 150 年 - 2012 年	春分的時候	秋分的時候
	雙魚座 ♋	處女座 ♍

在這 2160 年，雙魚座代表教會，處女座代表主耶穌基督由童女懷孕並出生，主導了這 2160 年的人類歷史。這是真實的！



從這推算，再看之前的 2160 年，即是由主前的 150 年，再推上去到主前 2200 年，當時太陽春分在白羊座升起。



所以，在該段時間的古埃及人，甚至埃及王 Ramses 拉姆西斯也崇拜公羊神。



每一代都會看著太陽的春分和秋分所出現的事物，而建造他們的廟宇或殿宇。Ramses 的殿宇和墓穴都是面向當時太陽春分的位置而建造。



因此，可以知道他是在哪一年建造，因為看它朝向哪一方，便知道是在哪一年建造這個墓穴和殿宇。

把年份推至 2000 年，就是由主前 2200 年至到主前 4400 年，太陽的春分在金牛座升起，同樣在當時，就在那 2160 年，埃及以公牛成為他們的神。

太陽升起的位置	春分的時候	秋分的時候
主前150年 - 2012年	雙魚座 ♓	處女座 ♍
主前2200年 - 主前150年	白羊座 ♈	天蠍座 ♏
主前4400年 - 主前2200年	金牛座 ♉	天蠍座 ♏



在《聖經》中，當以色列人離開埃及的時候，他們是拜金牛犢。

**以色列人離開埃及的時候
他們也是拜 金牛犢**

出埃及記 三十二章 3-4節

3 百姓就都摘下他們耳上的金環，拿來給亞倫。
4 亞倫從他們手裡接過來，鑄了一隻牛犢，用雕刻的器具做成。
他們就說：「以色列啊，這是領你出埃及地的神。」

從他們所拜的廟宇，所建造的偶像，會知道這廟宇是甚麼時候建造的。因為他們全依照黃道十二宮，每 2160 年轉換一次。

從他們所建造的廟宇、所拜的偶像
便會知道這廟宇何時建造



因為它們全依照黃道十二宮
每**2160年**便會轉換一次

如果在正中間位置，便是混合體了，可能是獅身人面，在兩個黃道十二宮的中間的時候建造。如果正式進入黃道十二宮，他們只是拜一種。如果轉到中間，便會有兩隻混合，所以這解釋了為甚麼埃及時常拜這些混種的神。

如果在兩個時期的中間位置，便會出現 **混合體**



獅身人面像
便是其中一個例子

再把這個時間推前 2160 年，就是主前的 4400 前至到主前的 6600 年，當時的太陽在雙子座升起。

太陽升起的位置		春分的時候	秋分的時候
主前150年 - 2012年		雙魚座 ♓	處女座 ♍
主前2200年 - 主前150年		白羊座 ♈	天秤座 ♎
主前4400年 - 主前2200年		金牛座 ♉	天蠍座 ♏
主前6600年 - 主前4400年	雙子座 ♊		人馬座 ♐

在埃及拜的偶像是一雙雙的。一對公牛，一對羊，所有都是一雙雙的，因為當時是雙子座時期。



回顧人類歷史，當時最著名的是第一對雙子，就是該隱殺亞伯。

人類歷史第一對雙子，該隱殺亞伯

創世記 四章 8節

8 該隱與他兄弟亞伯說話；二人正在田間。
該隱起來打他兄弟亞伯，把他殺了。

人類歷史是按著黃道十二宮一步步地演進，事實上，在 2012 年之後，我們會進入另一個時代，就是水瓶座。神的靈充滿凡有血氣的時代，祂的榮耀充滿遍地，好像水充滿海洋一樣。



2012年之後
我們會進入**水瓶座**時代

2012年之後 我們會進入**水瓶座**時代

約珥書 二章 28節

28 以後，我要將我的靈澆灌凡有血氣的。你們的兒女要說預言；
你們的老年人要做異夢，少年人要見異象。

除了水瓶座，另一個是獅子座。按著啓示錄，主耶穌基督猶大少壯獅要歸來的日子，現在所說的黃道十二宮，是將人類歷史編出來，而全世界的古文物、觀星都根據這個方法去做。



爲甚麼現在要說這事情？

因爲，如果要知道獅身人面像是何時建造呢，它正是向著一萬三千年前的太陽，便知道它是一萬三千年前建造的，就是那麼簡單，他們每一個東西都是向著太陽出的地方而建造的。



在一萬三千年前，獅子座 Leo 在春分的位置升起，就是這個獅身人面像對著的位置，所以如果你擁有這個簡單的常識，你也可以輕易成爲一個考古學者，並非那麼困難。



亦正因如此，獅身人面像和三個 Giza 金字塔，金字塔證明是在一萬三千年前建造的，稍後再給一些令人震驚的資料。



第七章：獅身人面像與 Giza 金字塔

他們發現這兩批建築物——金字塔和獅身人面像竟然經過千萬年的天災，他們都能夠屹立不倒，明顯地，當時的建築技術是現時人類沒法匹敵的。



埃及古文學者斯卡沃勒爾發現獅身人面像的侵蝕情況，是絕對跟所有近這四、五千年所建造的埃及建築物不同。



他發覺獅身人面像是按著古埃及的傳說所言，地球確實全部被洪水毀滅，獅身人面像的整個獅身都被豪雨和洪水侵蝕，它成爲一個一個倒轉型的環，在獅身人面像身上一級一級地升上去。

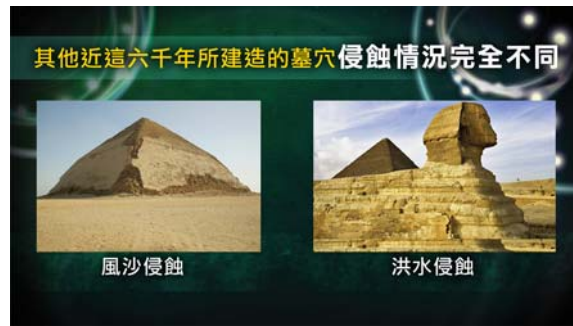

但其他近這六千年所建造的墓穴侵蝕全部不同，是風沙侵蝕，肯定是沙漠式的侵蝕。但獅身人面像和埃及下方的泥土卻讓人知道，以前埃及在一萬三千年前是一個綠洲，不是沙漠，



所以，原來獅身人面像所受到的侵蝕竟然是被水侵蝕，但在近六千年，所有埃及王建造的墓穴卻是被風沙所侵蝕。

埃及古文學者約翰安東尼韋斯和地理學家羅拔氏索嘉已證實獅身人面像是由於豪雨和洪水，水位高至人面而侵蝕。



另一個證明它是被水位侵蝕的原因，是它的臉被浪打擊，就好像海邊的岩石所造成的侵蝕一樣。



換句話說，他們的設施又證明了瑪雅年曆，亦證明了埃及在一萬三千年前的記載，他們的文明被毀滅，全世界同時一起毀滅！



即是說，在一萬三千年前，在不同的地方，有些是海底，有些以前是綠洲，現在變成沙漠；有些甚至以前是森林，現在卻冰封在南北極。

近代阿拉伯學者和歷史學家都認為這三座大金字塔的建成是有目的的。



1584 年有歷史學家發現，埃及王索羅是其中兩個大金字塔的建造者，按著他們的文獻記載，他們發現一萬三千年前全地球會毀滅，



他們的文化、文明終有一天會失去，所以他們決定把大金字塔建成一個大學圖書館一樣，一層層的設計，然後把他們所認識關於聲頻創造的智慧放在裡面。他們的設計是把時間座標刻劃在石上。根本不是一個墓穴來的，是之後的法老王見到它那麼漂亮，就自己做一些墓穴，好像金字塔一般。



所以你看這個一萬三千年前已經建成的金字塔，其實比我們現時所見近四至五千年所起的金字塔還要堅固。因為近代這些皇帝建的金字塔有些已倒塌的，一些就傾斜，一些就只餘下一半。



但這個 13000 年前的金字塔，卻屹立不倒，這三個金塔是沒有任何雕刻，無任何圖像，尤其是最大的金字塔亦只得一個標誌而已。這個標誌代表什麼呢？這標誌就代表全個 Giza 最大金字塔的建成原因。那標誌正代表 2012。



在金字塔裡面的牆沒有裝飾，最特別就是裡面沒有任何煙火、燈灰、燈油，任何照明過的跡象也沒有，為什麼呢？



埃及金字塔內部

因為按著他們記載，是用古代電池去推動照明，現在有人把入面盜出來的古代電池用來作免費能源，找一些很便宜的礦物泥堆在一起，中間放一個隔熱膜，已經可以拿到很高的電量，現時非洲有些的地方，也是用這種免費能源的泥，每日去換、每數天、每隔一段時間就換這些泥，然後就會帶著一個很像電池般回家推動家裡一些的燈、一些電器用品。

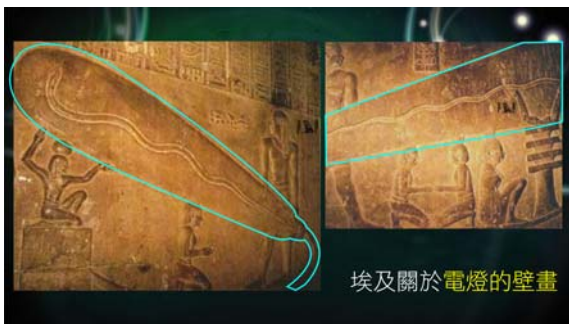

埃及關於電燈的壁畫



埃及關於電燈的壁畫

對照現代的燈泡

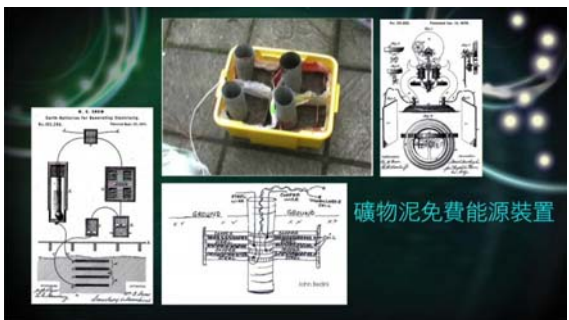

礦物泥免費能源裝置

100627 主日分享

所以，遲些會用十個星期去研究全世界超過三十個文明，裡面包括中國也有記載宇宙巨蛇，究竟是什麼？它來了會有什麼現象？

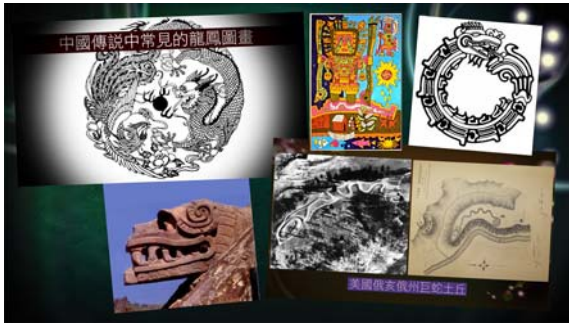

大家可能會想，一定是大災難了！

當然，大災難是其中一樣，但你想不到它來到的時候會有的現象是這麼特別的。

我們要理解，原來很多文明都有類似瑪雅文明關於聲頻創造的知識的碎件的。現在針對的瑪雅年曆，可以說是聲頻創造碎件當中最大的一塊碎件，這讓我們理解很多事情的。



例如埃及大金字塔，就是講 2012 拉線時，已講及很多的數字，都是用 Giza 金字塔去解釋。但是它也是存藏著瑪雅年曆的其中一個碎件。



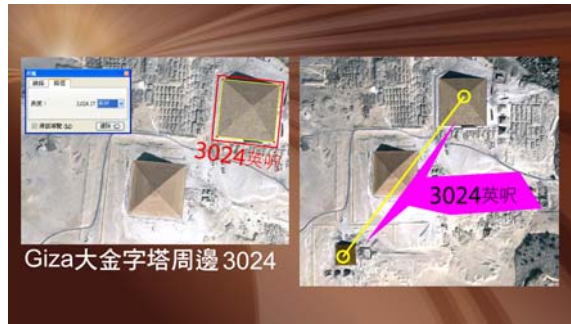
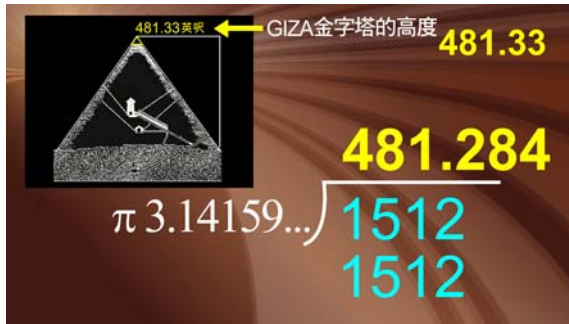

在中美洲的太陽金字塔雖然相隔一個海洋，但它的大小是同埃及的大金字塔差不多。



因為經過多年風沙侵蝕之後，埃及金字塔由於大部份時間藏在沙底，令它沒經過那麼多侵蝕，但太陽金字塔不是藏在沙底。結果，它們的高度只是相差 1% 而已。

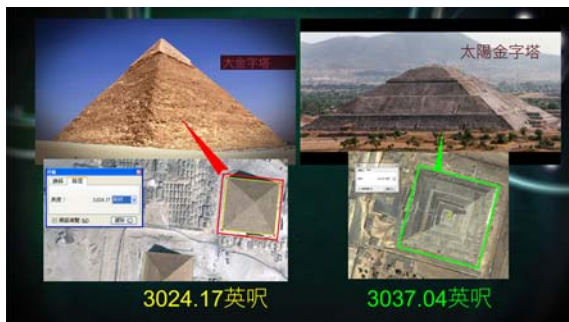

很明顯，他們是照著同一個大小做出來的，但這個 Giza 金字塔卻竟然存藏著瑪雅年曆裡面的秘密。



100627 主日分享

即使兩個不同的民族，但很明顯他們記載同一樣事情，就是「聲頻」。



第八章：DNA 與松果體的秘密

我們現在開始進入一個題目，是 Freemason 誤導它的、把這些知識隱藏掉的，原因是什麼呢？



原因這個聲頻最主要改變的主角就是 DNA。



當你理解後，你會理解為什麼 Freemason 的銀紙是用了金字塔的圖案。



而那個金字塔為什麼上面會有一隻眼睛呢？

因為裡面係有一個關於「神格化過程」的秘密，就是人慢慢變成神的過程，是和金字塔所講的秘密是有關的。



首先，要知道我們的 DNA 其實不是偶然存在的，DNA 肯定是神藉著「說」去創造的。

創世記 1章

- 1 起初，神創造天地。
- 2 地是空虛混沌，淵面黑暗；神的靈運行在水面上。
- 3 神說：「要有光」，就有了光。
- 4 神看光是好的，就把光暗分開了。
- 5 神稱光為「晝」，稱暗為「夜」。....
- ...
- 26 神說：「我們要照著我們的形像、按著我們的樣式造人，使他們管理海裡的魚、空中的鳥、地上的牲畜，和全地，並地上所爬的一切昆蟲。」
- 27 神就照著自己的形像造人，乃是照著他的形像造男造女。

我們的 DNA 是藉著聲頻去創造、去維繫的，這個聲頻不單設計我們的 DNA，它是維持著我們的 DNA。



它除了維持外，也是推進它的，聲頻不單維繫著我們 DNA 的結構，並且它是發展它去另一個階段的。

伊格納教授曾經作一個實驗，將礦物及海中的沙放進一個密封的瓶裡面，將沙加高溫至攝氏 1000 度，用極熱的高溫去殺掉裡面的東西，並且將之消毒，讓整個瓶內沒有任何蛋、生物生存。整個過程也是在真空下進行。



在這密封的瓶，竟然產生生物出來，原因是什麼呢？

原因他證明我們根本活在一個我們沒辦法用科技量度的頻率範圍裡面，在這頻率範圍裡面，無論你把這個瓶放在宇宙或放在地球任何一個地方，它自己會把裡面的礦物元素組合變成 DNA，然後這些 DNA 變成生物。

但是，他現在發現裡面這些真菌、這些生物，它的 DNA 複雜程度已經同人類一樣那般複雜的。

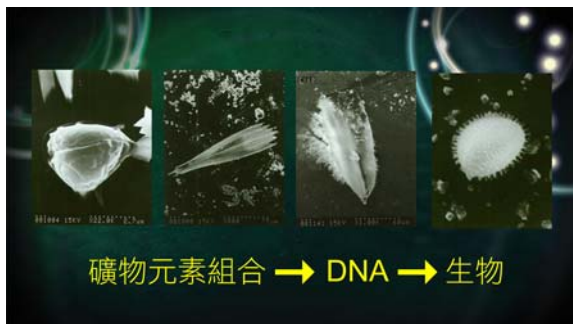

原來，中國所講「物必先腐而後蟲生」是真的，即是裡面沒有蛋，也可以生蟲出來的。因為聲頻在我們眼前能夠重新組合，靠這些元素把它變成生物。但如果頻率再次加速的話，所有生物可以剎那

100627 主日分享
之間變成另類的生物。

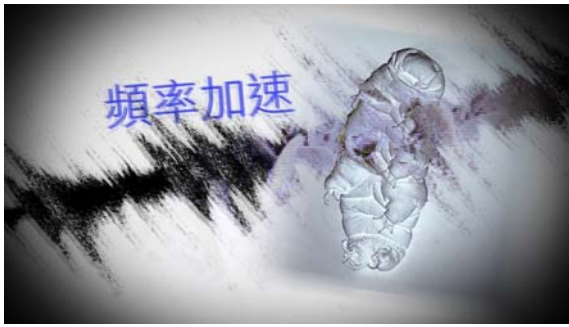

而時段中明顯看見一個現象，大學教授研究發現，人類的 DNA 在過去五千年快了 100 倍。



人的恩賜、DNA、結構及聰明才智，按著不同的時段，神賜給我們這些恩賜去成長。



而今個星期甚至新聞也開始講松果體。



將來，我會詳細跟大家分享這個松果體裡面的秘密。

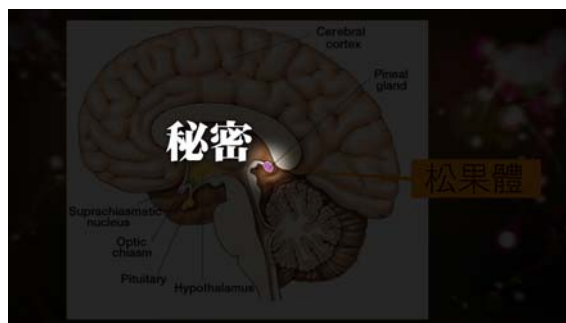
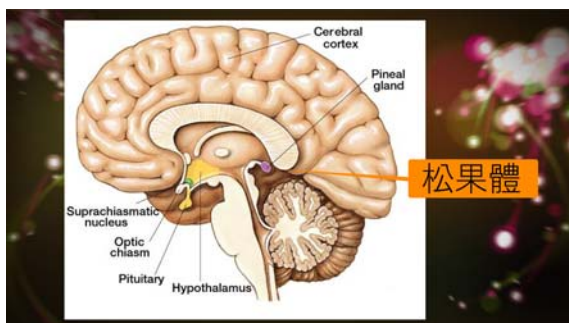

而大部分在網上所看到有關松果體的資料也是謊言來的，很多也是被隱藏的秘密。將來談及松果體的資訊，會讓你感到耳目一新。

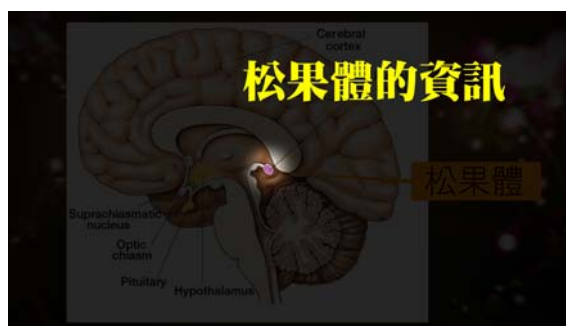

有數點讓大家知道：

一、為何我們說深藍兒童，而不是深藍中年、深藍老年？因為松果體在人 7 歲時會開始萎縮。中國大陸研究松果體時，發覺人到達 7 歲時松果體最強，但到 10 歲時就會失去能力。因為人成長後，松果體會被鈣鹽沉積壓著。有些人靠藥物將鈣鹽洗淨，讓松果體再活躍。

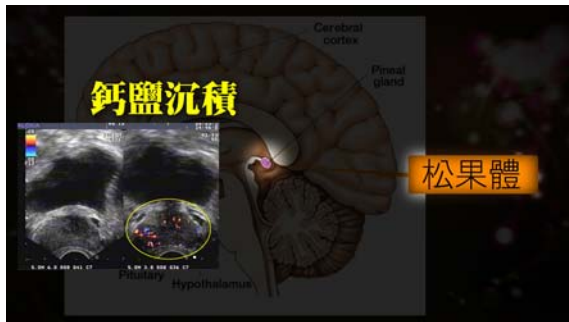
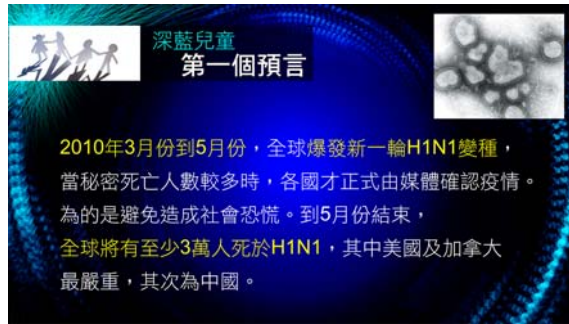

二、有人問，松果體可否藉著自行鍛鍊產生異能？



有兩個因素影響松果體的引發：1. 時間，未到時候，神的靈還未充滿凡有血氣的時候，松果體激發的程度有限。但當時候到了，松果體可以被激發。

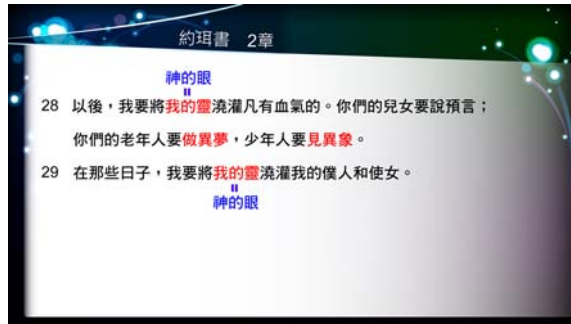

2. 就算時候未到，按著神的恩典，也可以激發松果體。



所以，松果體是可以被鍛鍊、被訓練及被激發的，但也視乎在那個時段，神釋放關於屬靈恩賜的級數。所以，在過去 30 年間，神復還了九大恩賜、五旬職事，全部也是按著聲頻激發後，人就開始有職事及恩賜。但這方面會在將來慢慢分享。



所以，這聲頻帶來所有創造我們 DNA 的資訊的。



按著瑪雅所形容，銀河系中心是一個黑洞，這黑洞正在放射一個螺旋扭動的波頻出來的。原來，黑洞是一個螺旋扭動波頻的發聲器。而這個螺旋扭動波頻就是「DNA」。

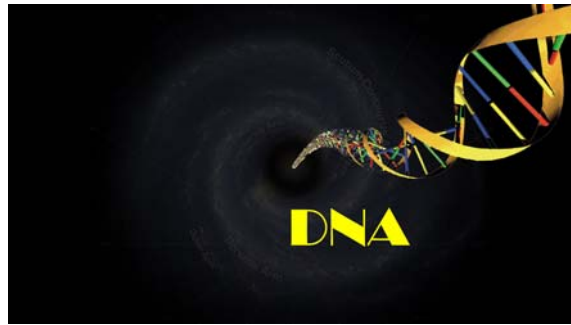
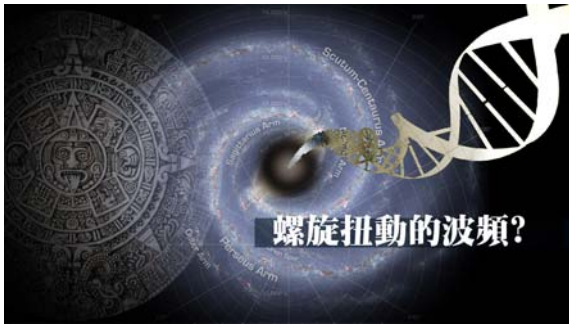

這個螺旋扭動的波頻慢慢地由這個黑洞向外擴散，就好像一塊石子落一水面所產生漣漪一樣，這個擴散慢慢漫延至全個銀河系的每一個恆星，慢慢直至去到太陽系，太陽系去到九大恆星，去到太陽，去到地球，而所有東西在這銀河系上也受它影響。也是這些波頻導致所有星球更光、更熱、更有地磁。

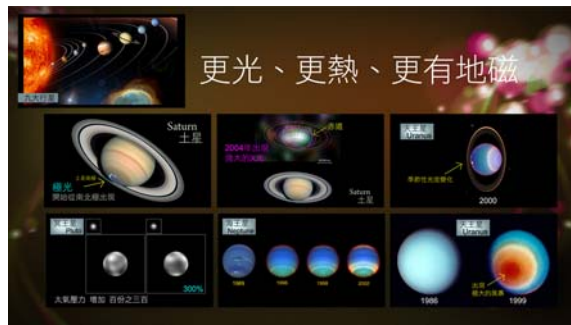

但最有趣的是，這些波頻帶著非常高的資訊流，它的訊號裡面已經有足夠非常之大的創造力，包括 DNA 裡面的資訊，去創造、維繫和發展我們的 DNA。

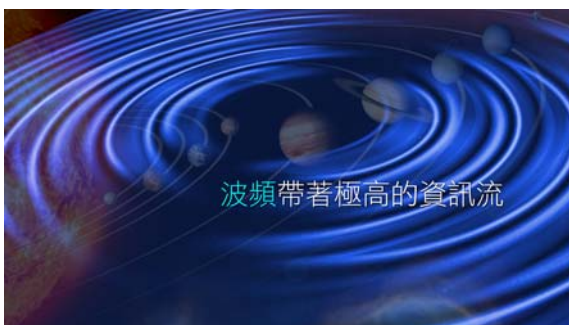

最可怕的是，在一萬三千年前建立的金字塔已經是被證明是知道這波頻的出現，因為以現時來說，原來這些金字塔是圍著地球的 Earth Grid 一條直線去建立的。

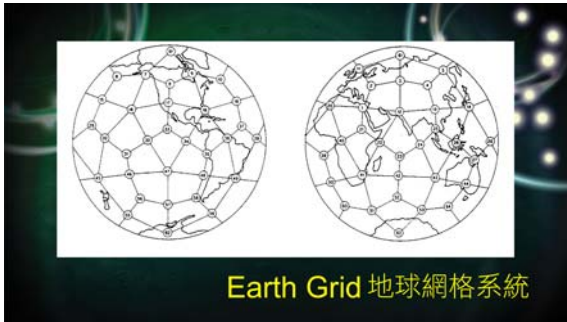

而它所建立的位置，最有趣的就是所有旋風、所有風暴打到那裡就會轉回頭。

Earth Grid 地球網格系統是於 1983 年，由 Dr. Bethe Hagens 貝特哈根斯及 Dr. William Becker 威廉貝克爾兩名博士發現。他們搜尋於地球上超過四千件古文物或古文明遺蹟，例如埃及金字塔，原來都是建立在一組有規律的線格上，他們發現這些地點會有令人類活得更健康、更快樂的「能量」。而在這些地點建立金字塔或是巨石柱時，甚至會令該地點減少天災侵襲，例如颱風、龍捲風或地震。

為甚麼呢？因為他們發現，這些金字塔的設計就是收集這些能量、波頻的漏斗。

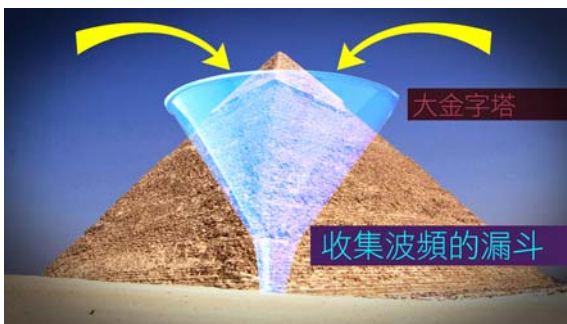

為甚麼用漏斗去形容呢？因為透過它，這些波頻會加強、改進人類的 DNA，能夠拿起一些的物质、一些的元素重新組合，變成 DNA。

並且現時證明金字塔是有意識地製造好似一個漏斗一樣。因為原來頻率越高頻、越高速，它就產生

100627 主日分享
越大的力量。



就好像「水」，當它越高頻的話，就越有水的力量的。

所以，把這個高頻更加高速地注射入一些東西裡面，就好像俄羅斯所建造的金字塔實驗。將種子放在金字塔內一個王的 chamber、王的內室箱內一段不長的時間，後來發現收成多了 400%（4 倍）。

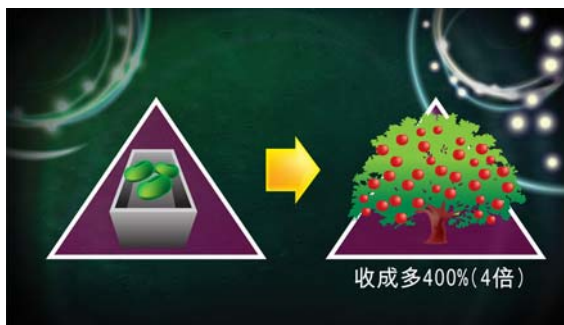

因為他們發現原來它好似漏斗一般，原因很簡單，

因為將水去加速就是把水放在漏斗內，它就會旋渦般加速，而去到最底的位置，因為它要那麼大容積的水，在那麼小的漏斗洞出來的時候，那兒會產生一個旋渦，而加速的。

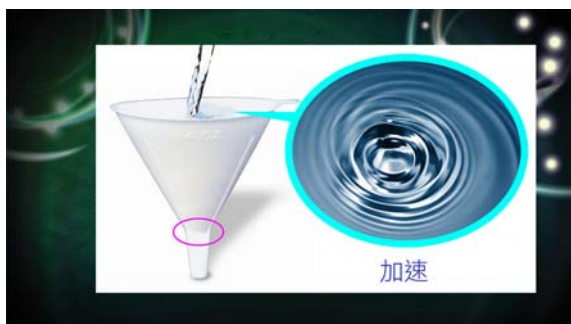

它用整個大金字塔。就是大量的石灰石、碳酸鈣、 CaCO_3 去造整個金字塔，無論內、外，它們的磁場都是計算過的。

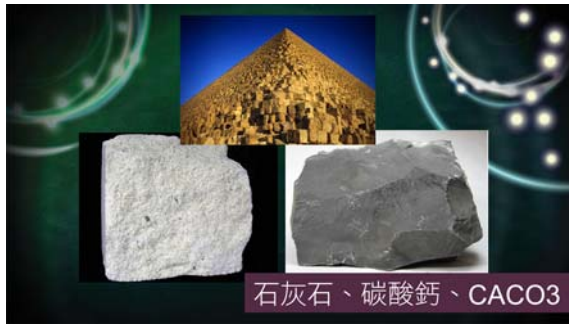

它好像一個漏斗，去收集能量，然後讓它加速旋轉落到這個箱裡，導致放在這個箱上的食物不會腐爛、生物會超頻、種子會產生更高的效能。



他們用金字塔證明，他們一早已經就知道這頻率的存在，金字塔根本是一個收集器來的。是將這個本來存在的聲頻提早加速，為甚麼呢？

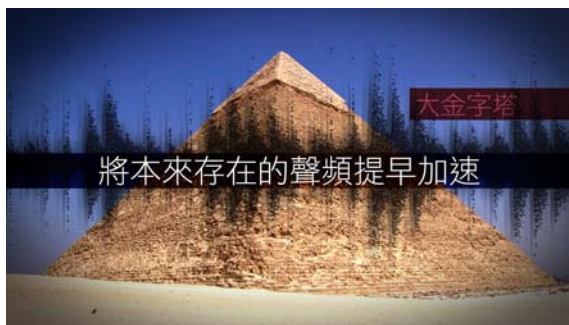

因為他們早已知道到 2012 年時，它會加速至某一個速度。可能會令你想像不到，原來全世界的廟宇、古文物，他們的設計是大同少異的原因，他們全都是將聲頻加速至 2012 的速度，當到達這個程度的時候，人便可以對將來有預知的能力。

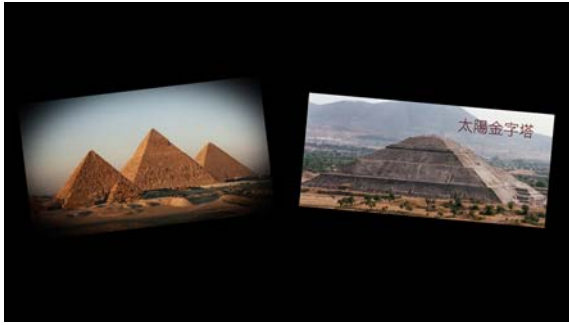

第九章：建造埃及 Giza 金字塔的目的

所以，瑪雅年曆將對於聲頻和對現實的所有影響力，用不同的日曆計算出來。但埃及運用一個金字塔，去記載這兩件事、去記載他們所知道的。



第一個方法，就是讓你理解聲頻品質上的秘密，為甚麼呢？



他知道是甚麼性質、甚麼品質，所以才能夠用指定的材料去做這金字塔，去收集聲頻，然後聚焦在這個王的 chamber 裡面，而導致在箱裡面、或是將一些動物、種子或植物放入這個箱內，都會超頻

100627 主日分享的。
的。



所以在這個箱內，疾病會痊癒、痛楚會停止，已出現很多個案。甚至有人嘗試去做一些用品，和金字塔很相似，像一頂帽戴在頭上，有些用金字塔的製品去蓋著他們的食物，希望能保鮮。



但因為物料不是用金字塔的物料，所以不能夠做到一樣的效果。
但是金字塔真是一個證據，將聲頻記載在石頭上。



第二點，他們知道聲頻對人類的現實有何影響。就是將影響人類的時間表記載在金字塔中。

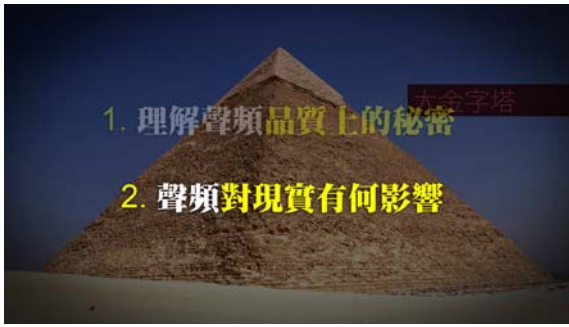

在第一點補充，以下圖片，看到這金字塔。這 Giza 的金字塔是用了碳酸鈣去做成一個大家也以為是三角型錐體的形狀，但其實這並不是這樣的。它的外型是很特別的，四面都有凹進去的坑，這是一個天線的接受器。

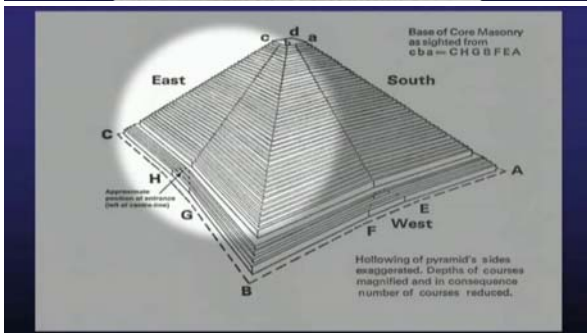

事實上，大部份的考古學家也知道，Giza 是最早的金字塔，觀望它時，會發現是很光滑的，像一塊鏡子，像一塊大雲石。但因為經過萬年以上，它倒塌了，你會看到頂部好像有一些殘骸遺留，就是這原因了。

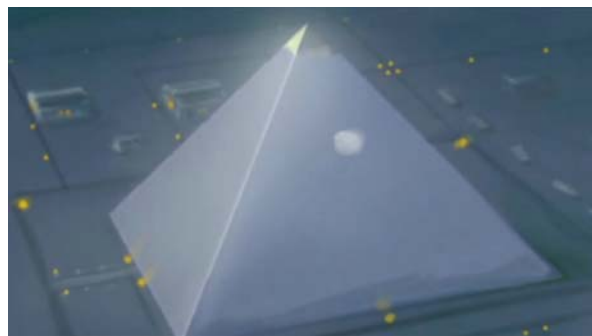

100627 主日分享

這像一塊大雲石一樣，但經過很多年，日久失修，很多石板掉了下來。所以，後來這些石被取了往開羅，去建立清真寺，因為這些石塊實在太美麗。



當時的物料和形狀，都是讓你知道，這個推動時間的聲頻流動本體，很像液體的狀態、液體的性質，整個運動形態都是流動的。



所以做了一個金字塔形狀的收集器，使到任何人入到這個金字塔時，也可以做一些實驗去證明，這個金字塔真是可以扭曲任何的生物、任何植物，關於裡面任何時間的鎖。如我所說，裡面的種子，可以種出多幾倍的果子，並且能加速成長。

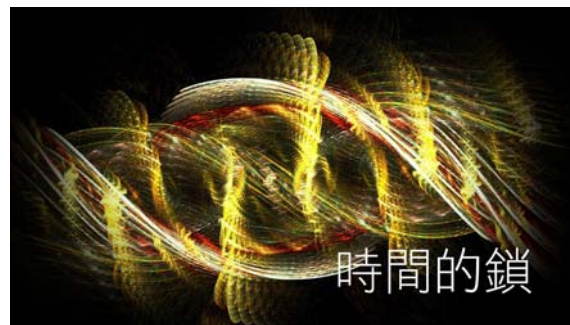

第二點補充，金字塔如瑪雅年曆一樣，將聲頻對人類歷史產生的影響，記載在金字塔內。這正是Freemason 一元紙幣上有金字塔的其中一個原因。



金字塔內有很多通道，但很少人知道這些通道是代表甚麼！
最基本有兩條通道的，第一條通道是一直延伸下去金字塔的底部。

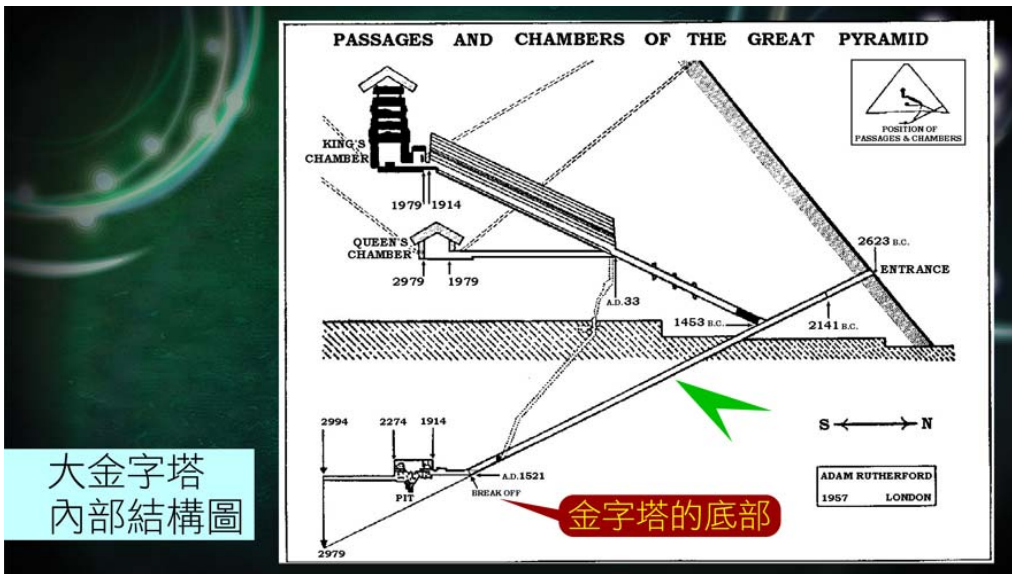

但有另一條的通道是向橫走的，但這條通道是一直未被發現的，直至到有人在金字塔內做一些爆炸工程，突然聽到一次巨響，才發現原來在中間的通道，有一塊很大的石頭攔阻著，經過日久失修和這次爆破，它便掉了下來，這才發現原來有一條通道是向橫走的，

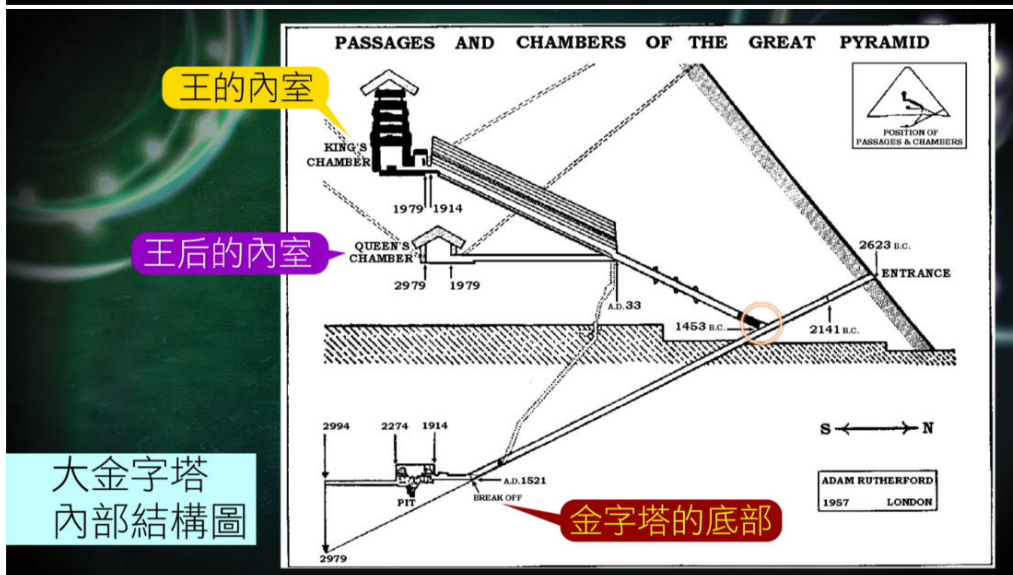
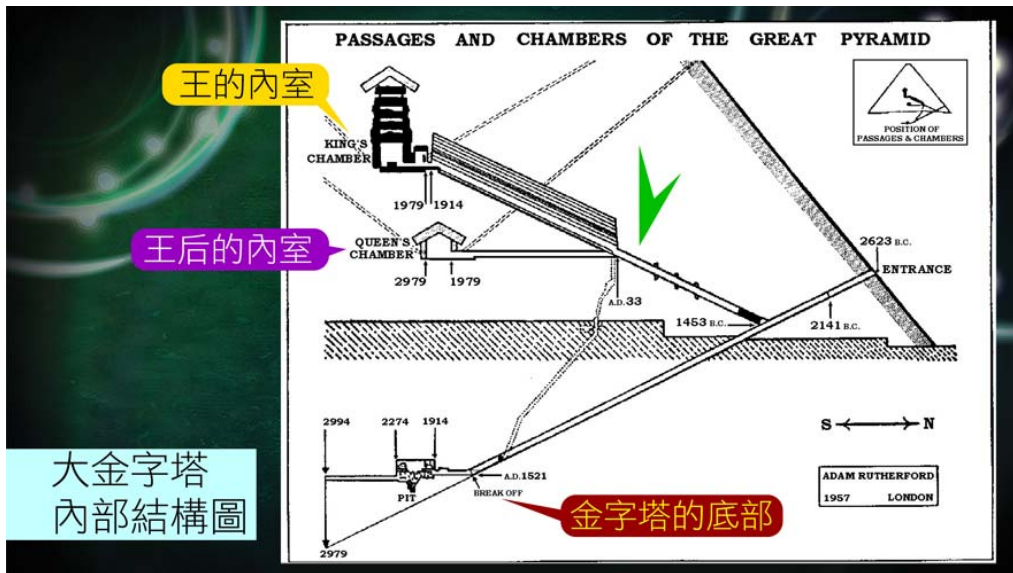

亦有一條通道是向上走的；一條通道稱為皇后的寢室，另一條通道稱為皇的寢室。

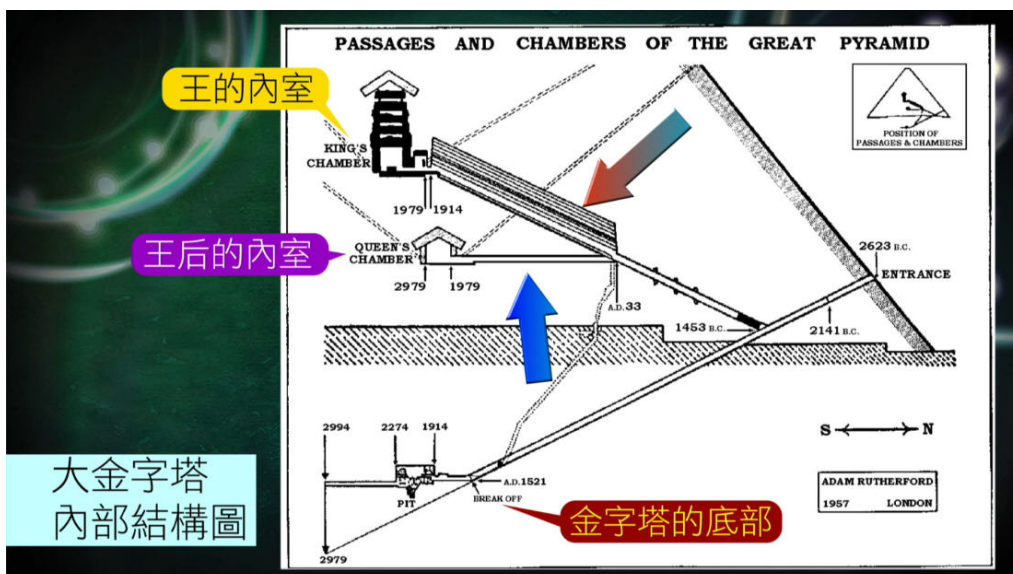

100627 主日分享

當這條通道被發現之後，他們更加發現這個金字塔和星體之間的關係。

Giza 金字塔的排列跟獵戶座的排列是一樣的，就是腰帶這三個位置。



這三顆星的位置和三個金字塔的位置，現在是不相對的，它只是跟一萬三千年前的位置相對。所以從這點，你可看到為何金字塔一定是在一萬三千年前做的。因為它應該是和獵戶座相對的，我曾經分享過雙子星與地球重疊的時候，應該和獵戶座相對的，它就是這條柱子，地連天的，和黃道十二宮相連的這條柱子。

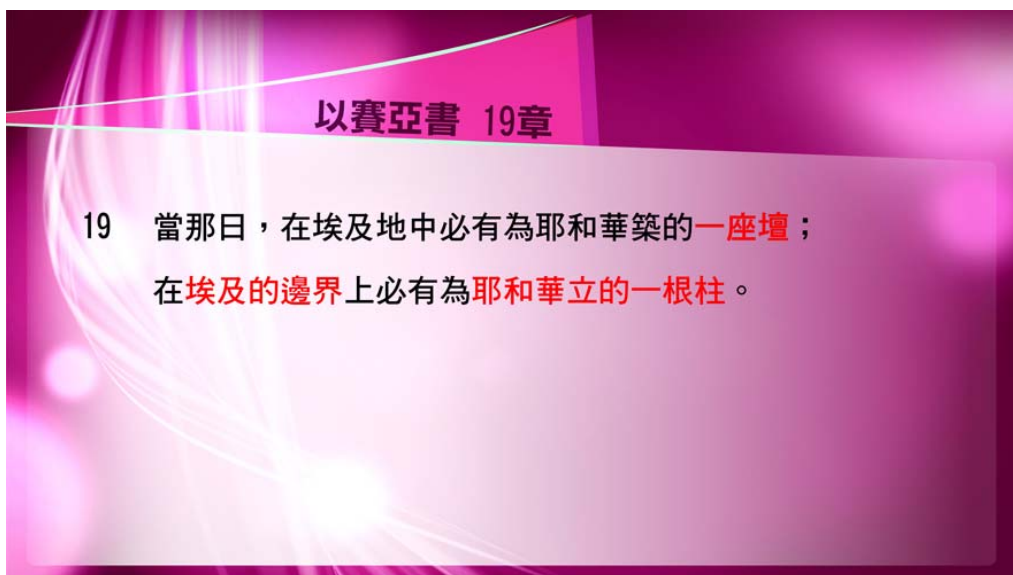

這個金字塔向下的通道，原來曾經有一段時間，北極星可以從最上的通道，直照到底部。而唯一出現的時間，就是主前 2141 年。在這條通道的前面有一道劃痕，記載著這個標記。

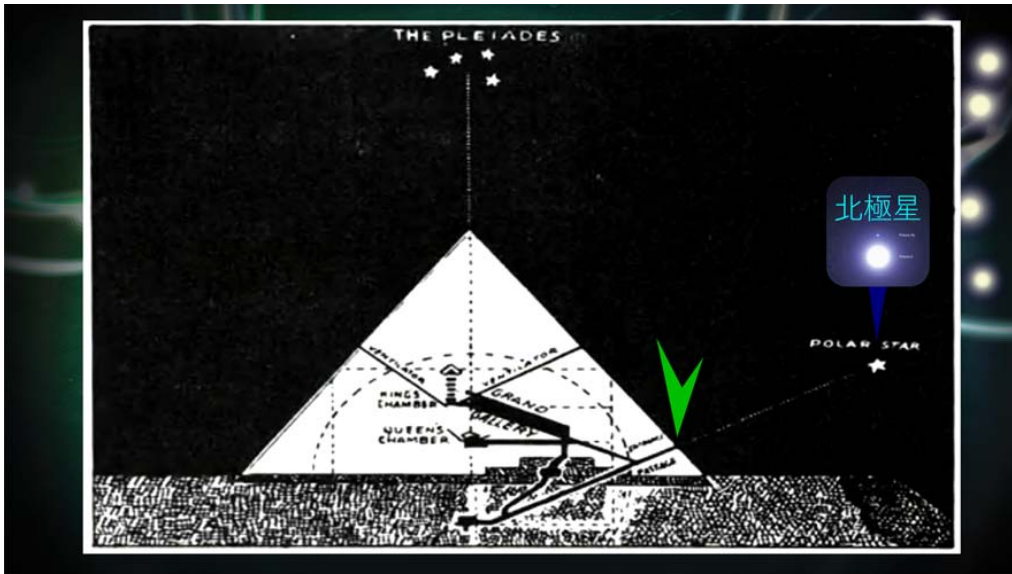

好些考古學家接受這個標記，就是標誌這個日子，B.C.2141，北極星是可以直照底部的年份。而用埃及寸可以理解，原來亦是一寸對一年。

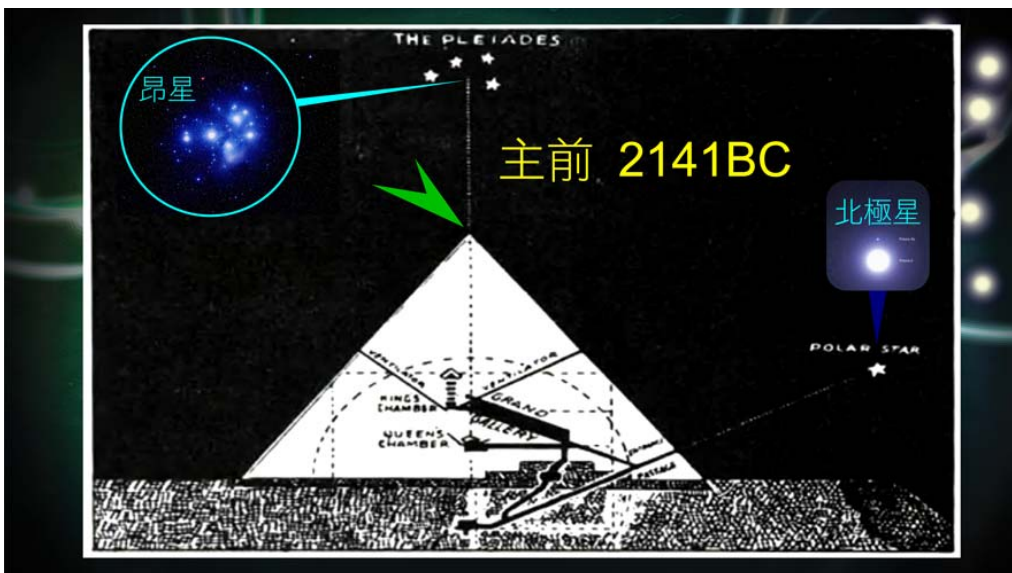

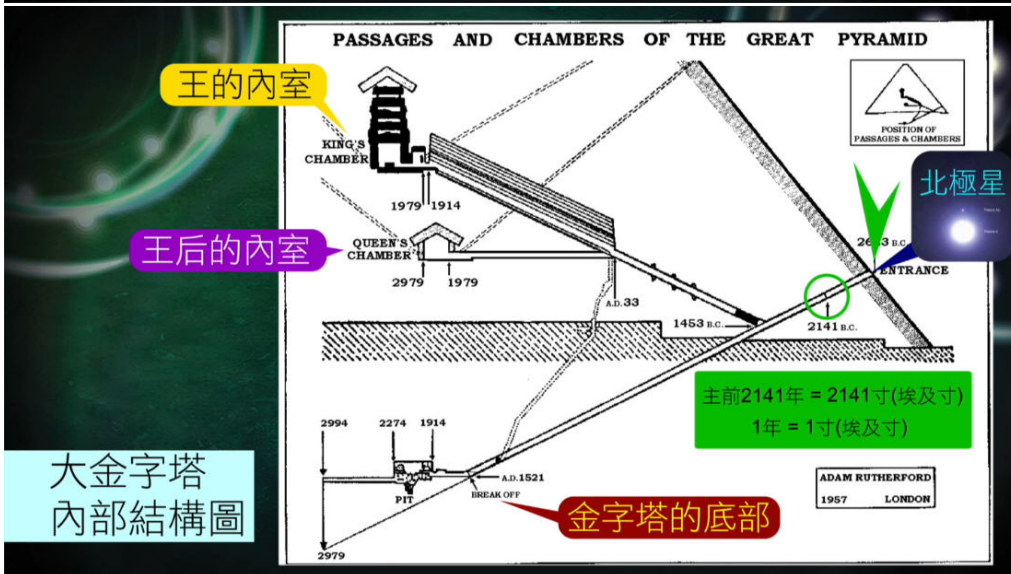
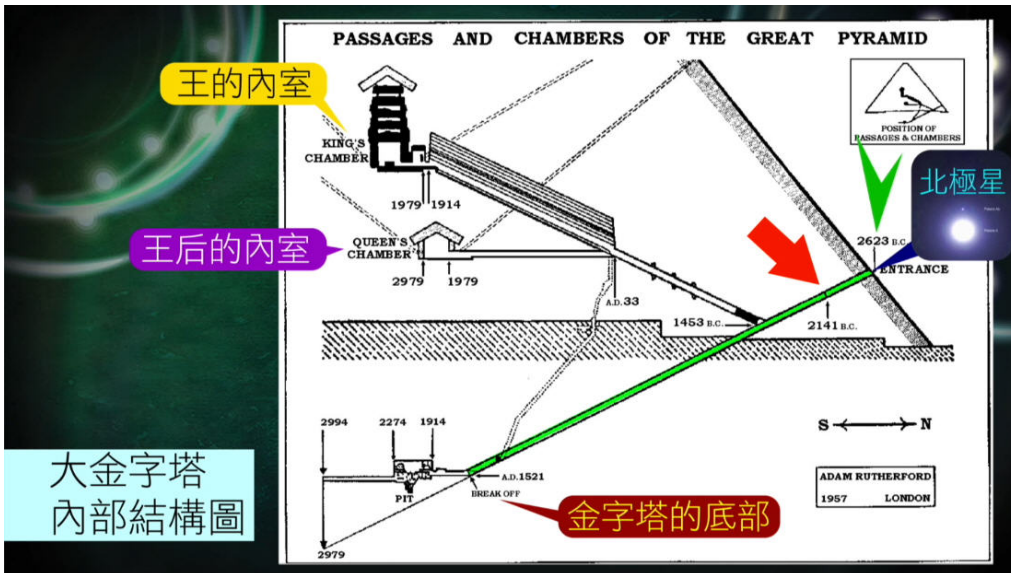

之前已解釋過，埃及金字塔是一寸對一年，亦在拉線時，即聖殿拉線時提及一哩對一年這個計法。所以，以一個單位的距離去對比一年，不論是聖殿拉線或是金字塔內也看到這個特性。

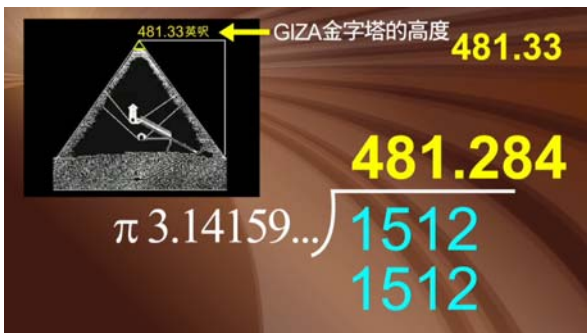

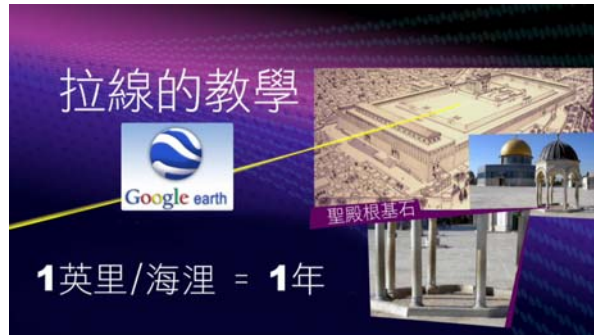
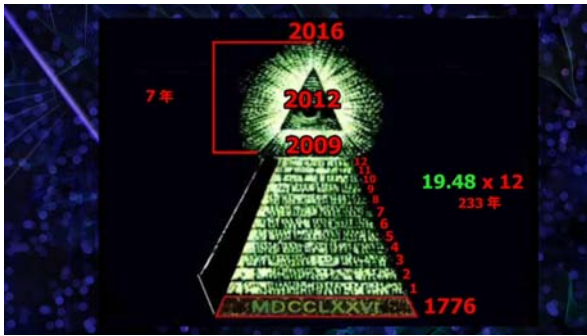

由這個圖發現，由主前到主後 1440 年、1767 年、1848 年、1914 年、2004 年，這條通道全部都是按著一個很特別的方法去設計的。

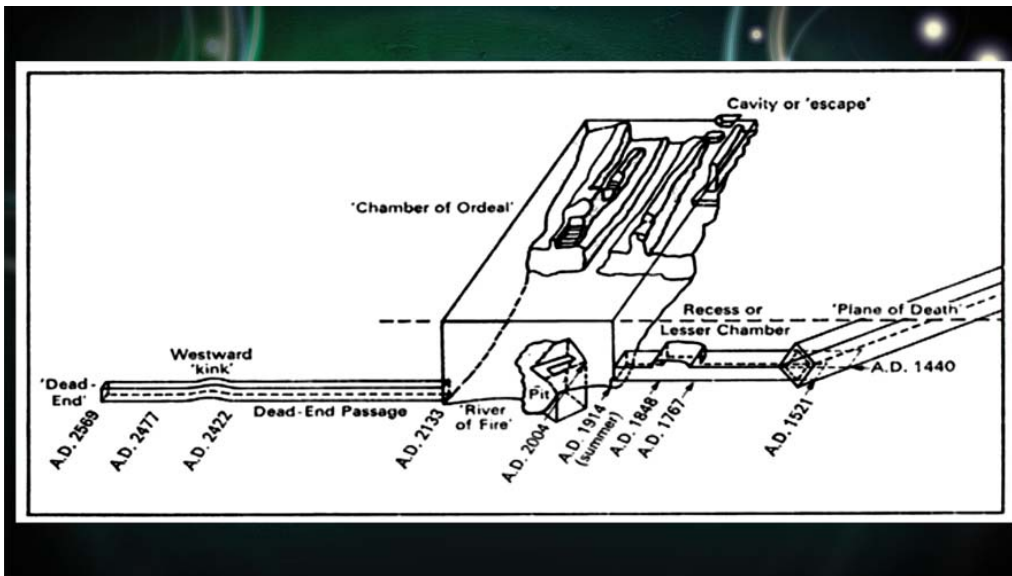

這裡是 1914 年，這裡兩條柱子開始有一個很有趣的位置。
1914 年就是第一次世界大戰。原來金字塔利用這條通道，去說明人類一生所行的道路，被這聲頻影響的每一個層次，也被記載在這條通道之內，即是在建立金字塔時，已知道聲頻對人類的影響。

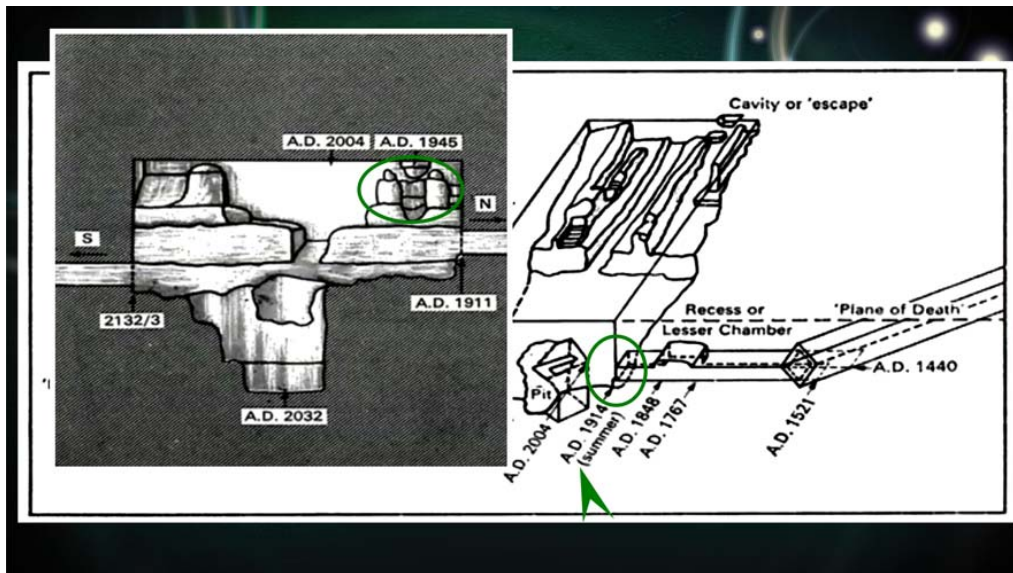

這三條路竟然代表著人類當進入物質主義的時候，條路一定是向下的。
 屬靈是會向橫走，前往皇后 chamber，但最有趣的是，在這條通道倒塌後才看到這個入口，
 這個入口的年份就是摩西的年份，摩西頒布十誡的時段。

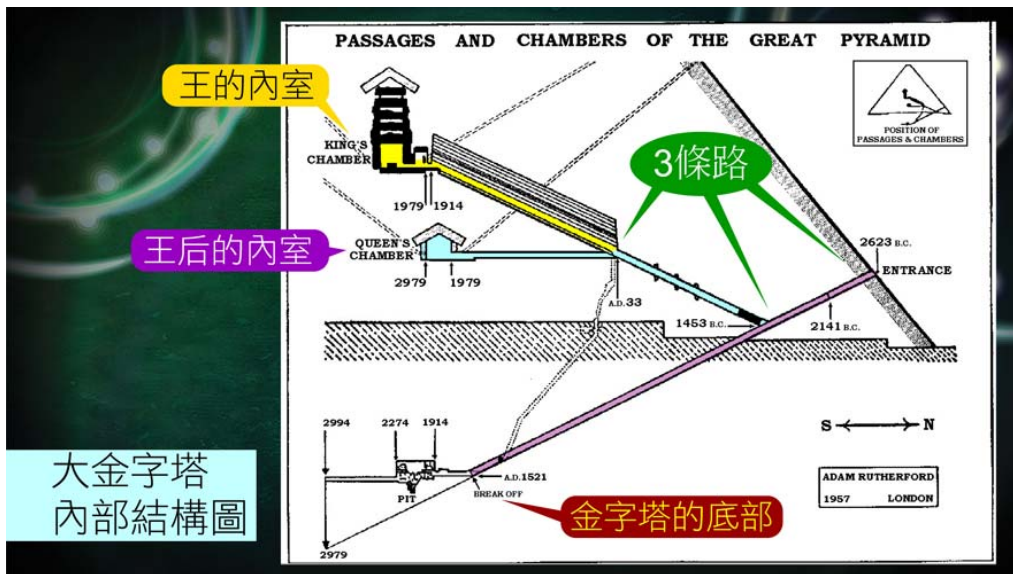

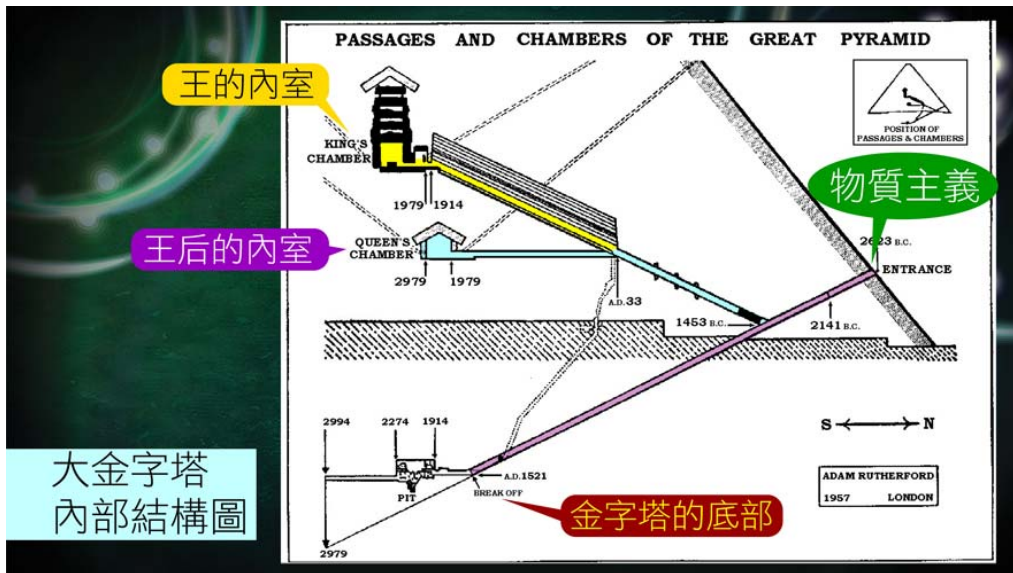

大金字塔
內部結構圖

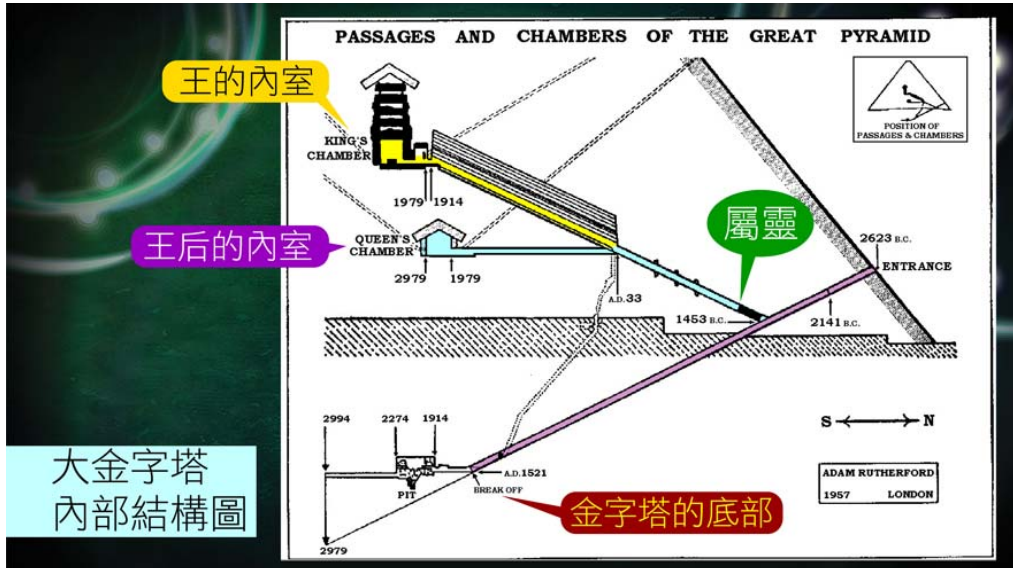

大金字塔
內部結構圖

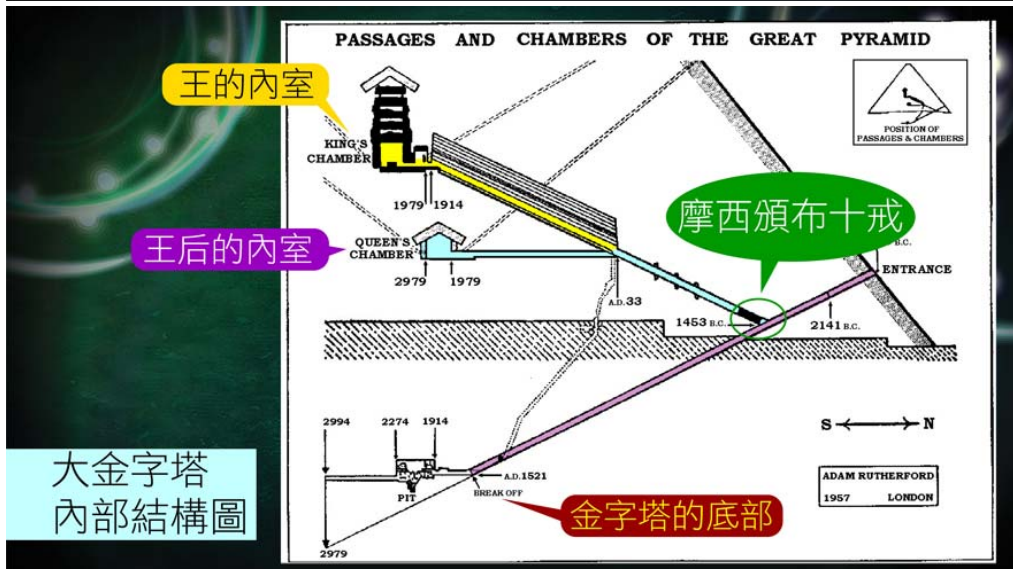

大金字塔
內部結構圖

原來在這時段，這道門是被封了，喻表著大部分人都是向下走的，而不是向橫走，成為主耶穌基督的新婦、成為皇后位份的道路。

大部分人也向下走，一直向下走，當走到 1914 寸的時候，這個位置被稱為「未完成區域」。

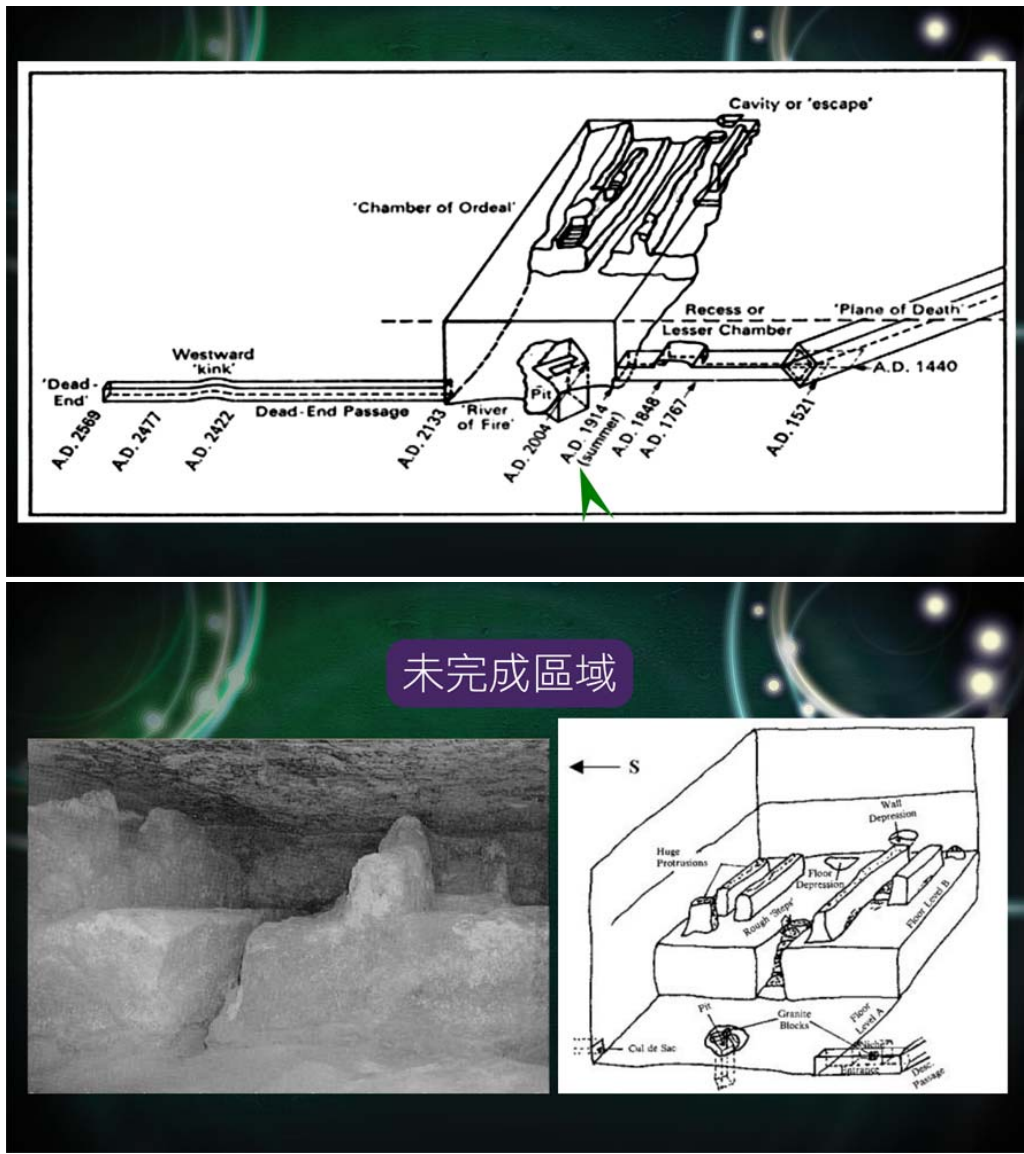

因為整個埃及金字塔內，每件東西都做得很美麗，但到達這一處，便稱為「未完成區域」，因為從這裡開始走的話，是非常崎嶇的，甚至到一個程度，如不小心的話，你便會跌倒，不留神的話，你便會扭傷。

事實上，自從 1914 年開始，第一次世界大戰開始之後，人類進入一個非常坎坷的年代。原來，埃及金字塔是將時間記載在石頭上的一個證據。它不但收集了推動人類歷史波頻的工具，並且它還記載了聲頻對人類實際的影響。



這個金字塔是一萬三千年前做成的，這個坎坷的位置到達 1945 年時，甚至出現一個高峯，有兩條柱子出現，第一條柱子代表著 1914 年第一次世界大戰，第二條柱子便是 1945 年，因為到達 1945 埃及寸，這處就是第二次世界大戰。



這個通道一直往前走，到達 2004 寸，即是 2004 年，這裡突然沒有底部，是一個大水潭來的，為甚麼是大水潭呢？

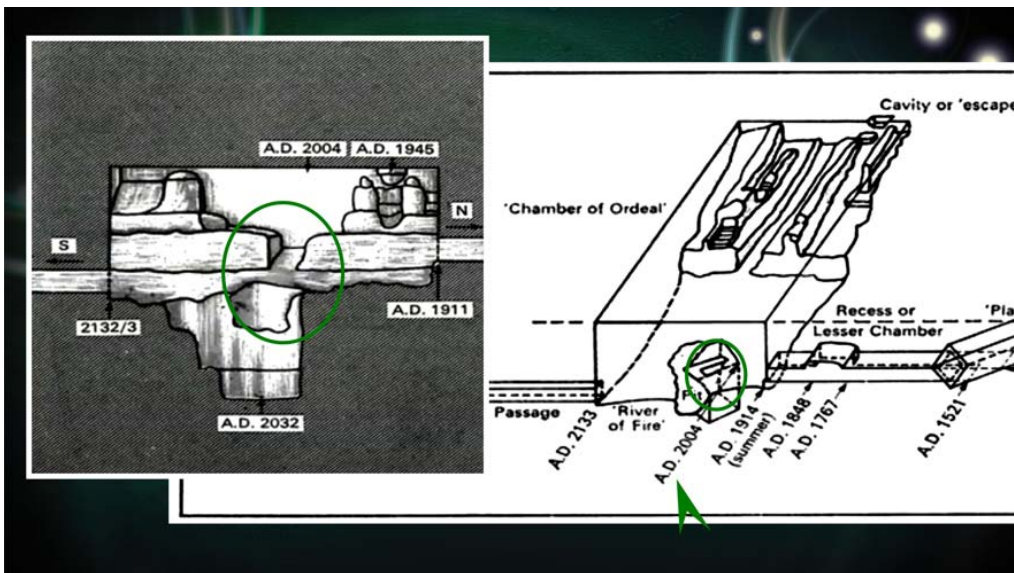

很簡單，因為 2004 年是東南亞海嘯，是全球災難中，近這個世紀最龐大的災難，當時死了 23 萬人。



當這個潭一直延續下去，2005年8月 Katrina 事件出現。當時美國迫使以色列人離開 Giza 二十五個殖民區。

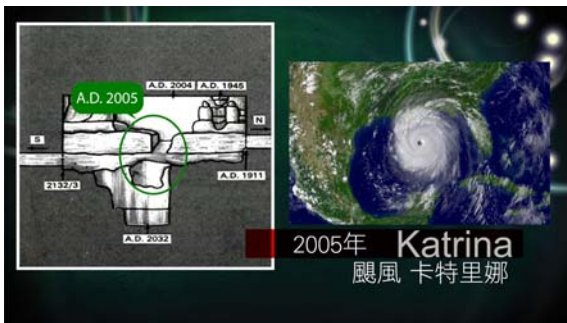

現在可見埃及金字塔對時間的認識。

如果不相信他們所說對時間的認識的話，難道相信現在只看著一顆樹、望天打掛的所謂專家？看一顆樹何時有風吹這些專家所知道的事件？他們差不多每年都讓你知道這是意外，那是失預算，這個是破紀錄。

我們所分享的是一萬三千年前的金字塔，它用了很有趣的方法，讓我們知道每一年人類歷史所發生的事。所以，原來向下走的這條路，是物質主義，這條路一直向下走的時候，很有趣的，全個通道到最終，是一條死亡的道路，任何人行這條路都是死路一條。

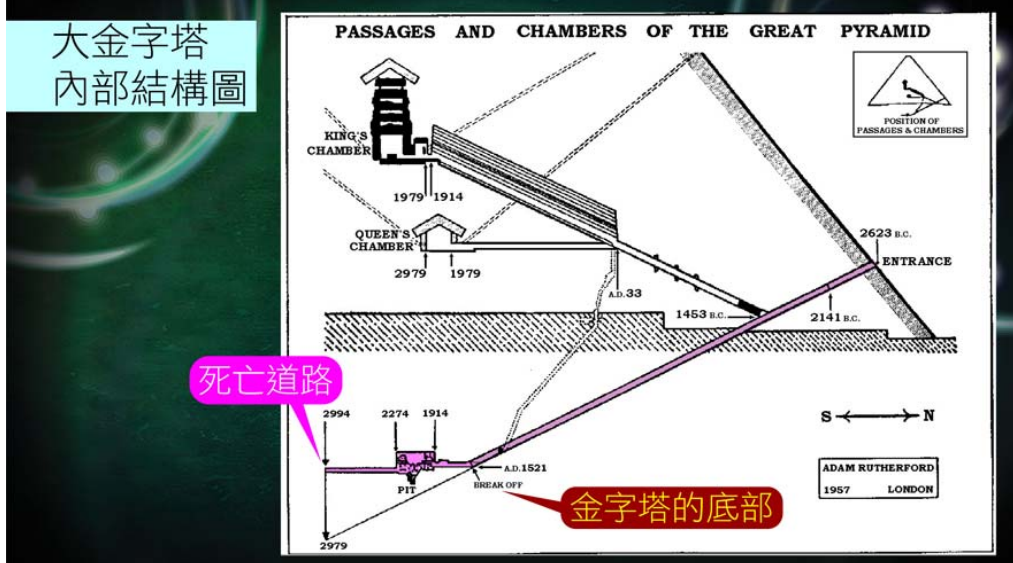
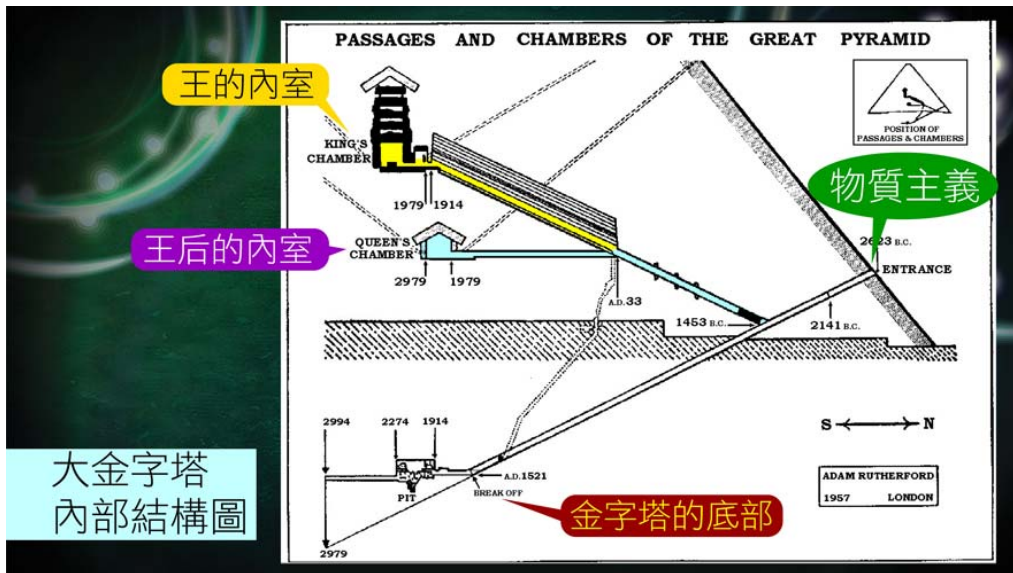

現在看這幅圖，將這三條通道打橫割開，你會看見一個很有趣的座標，就是主後 33 年主耶穌釘十字架的年份。

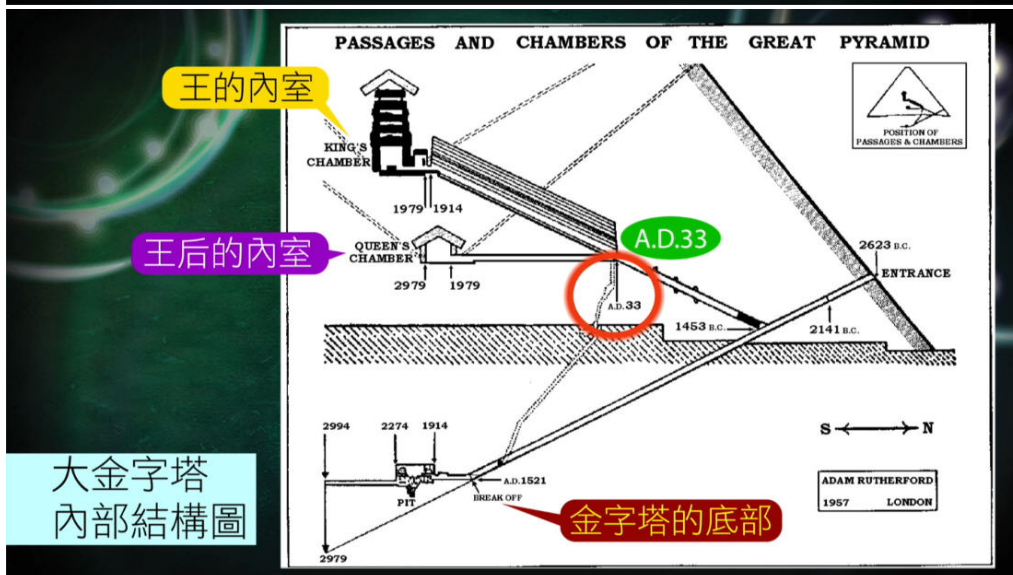
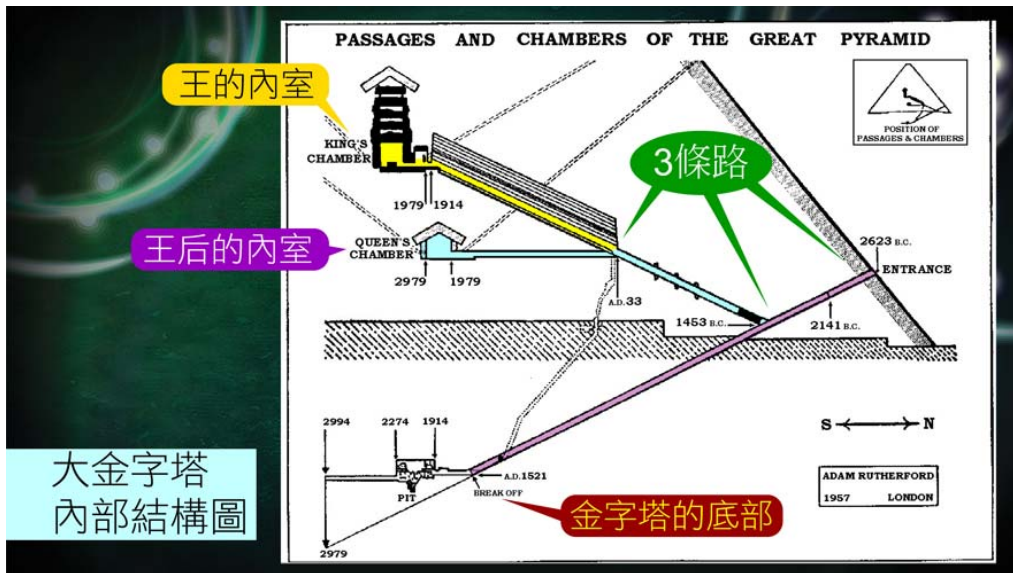

這三條通道竟然有一個重要的轉捩點，就是主耶穌釘十字架的時間。金字塔明顯告訴我們人類歷史中重要的事情。

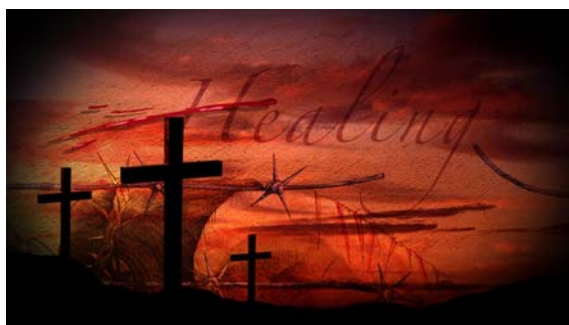

到了這潭水，代表 2004 年。由於前路崎嶇，人們不能再向前行走，於是，他們可以選擇後退去行一條秘道。

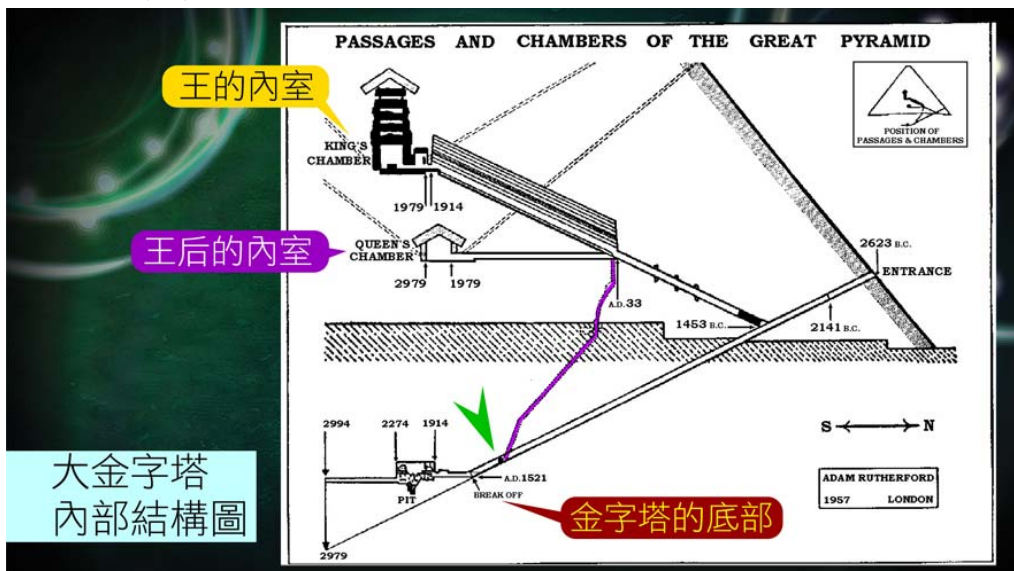

這條秘道的特別之處，在於向後行的時候才能看見這條秘道，並且掘開後是向上爬的。這條秘道是向後走才能發現，當他們掘開了一個洞後，他們眼前就有一條新的道路。這條道路被考古學家稱為「努力進入的路」，正如天國是努力的人才能進入。

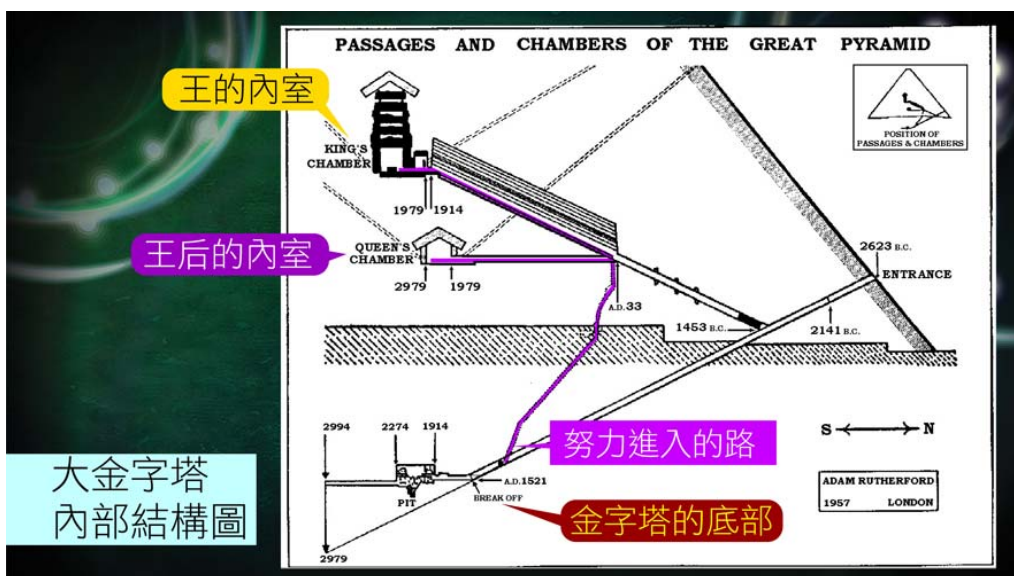

馬太福音11:12

從施洗約翰的時候到如今，天國是努力進入的，
努力的人就得著了。

這條路稱為「努力進入」的原因，是因為要手腳並用去爬上這條路，需要很大的努力。可是這條秘道能爬到皇后的寢室，甚至再爬到皇帝的寢室，這好像基督教所講的教導。原來金字塔是記載整個人類歷史當中，神的創造以及人去回應神的道路。

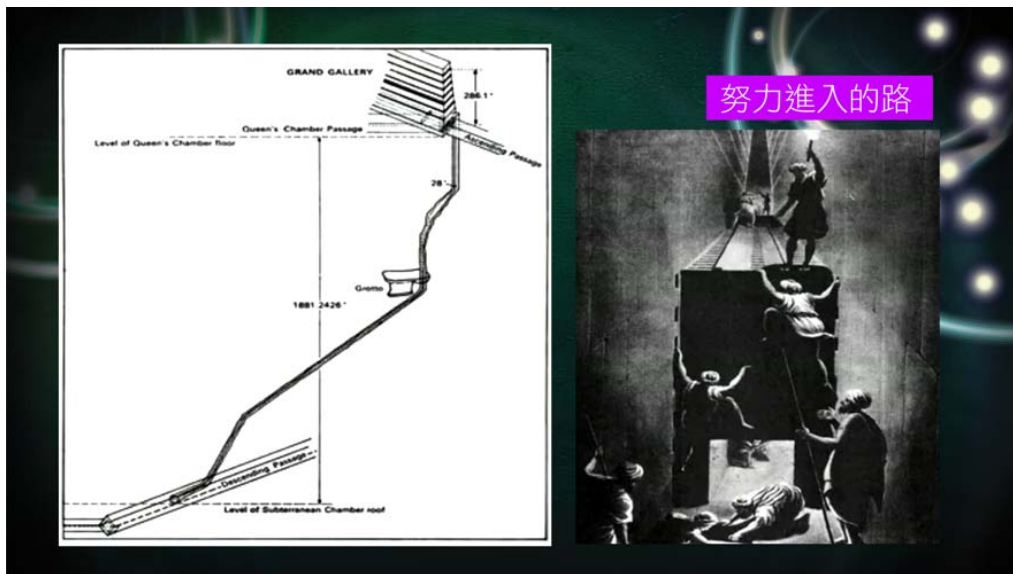

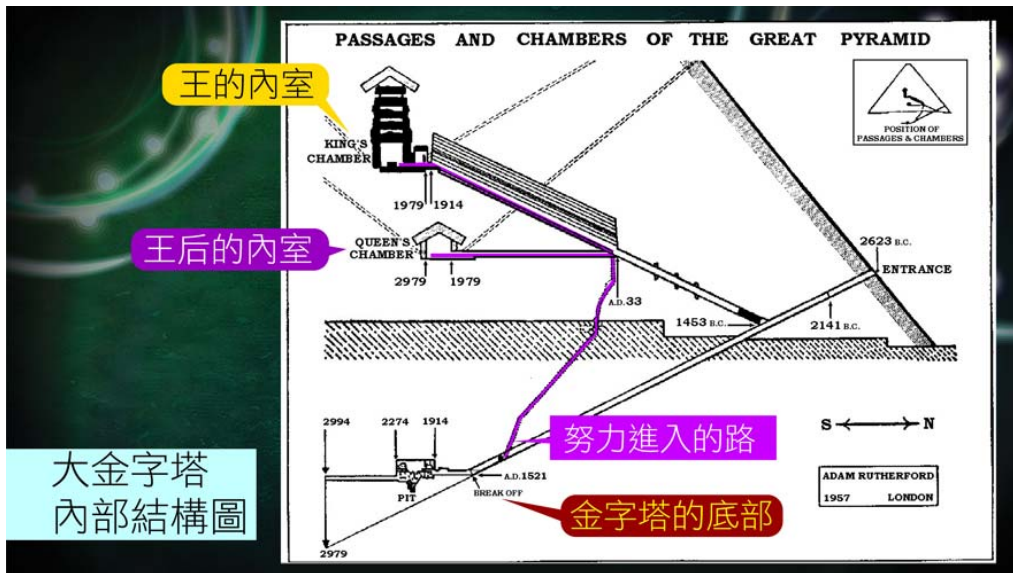

大金字塔
內部結構圖



當這條路繼續向上爬到一個位置，你發現有一個特別的形狀，像懷孕婦人肚子的一個內室。這代表重生，一切從起初開始誕生的意思。而前面是一塊石頭，這是整個 Giza 金字塔的唯一一個符號。

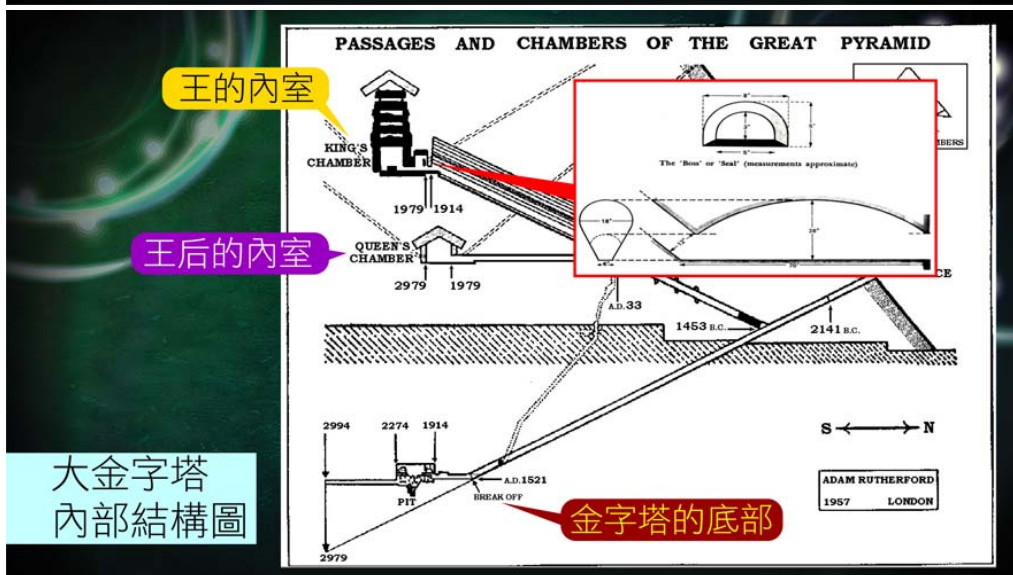
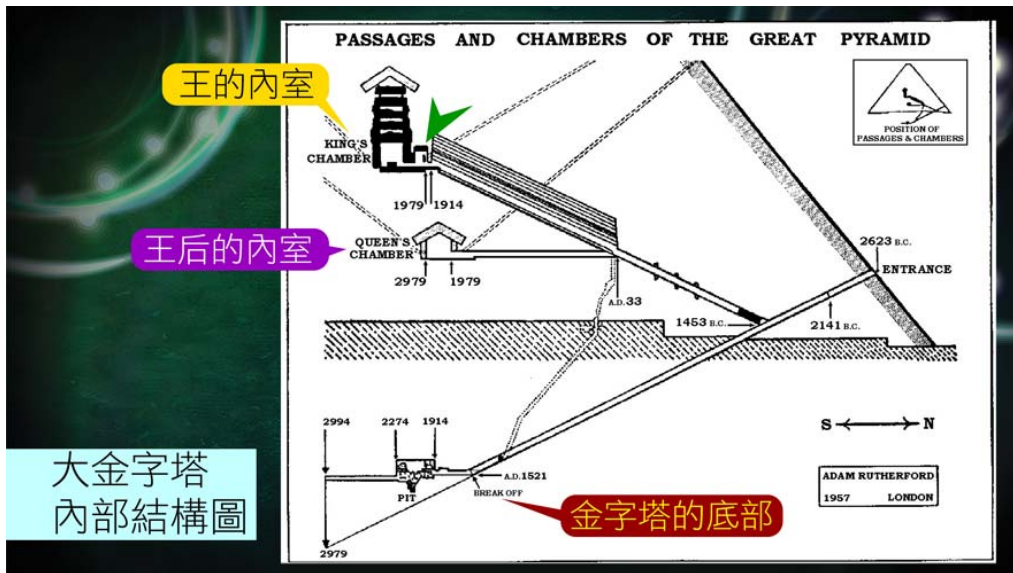

這符號就是一個彩虹的符號、是一個太陽的符號。這個位置是 2012 年，就是 2012 寸再加上 2141 寸。整座金字塔就是為了 2012 年去製造出來。它記載全人類會經過波折和坎坷，在這段時間，他們經過努力進入的道路，才能看見 2012 的位置和符號。

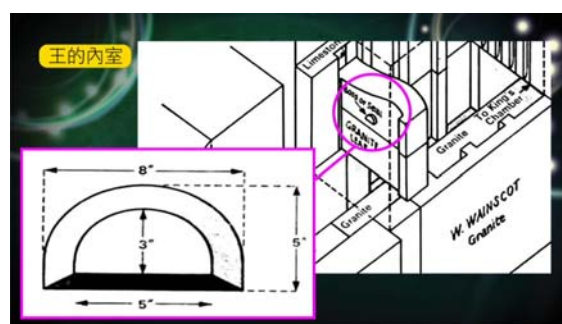
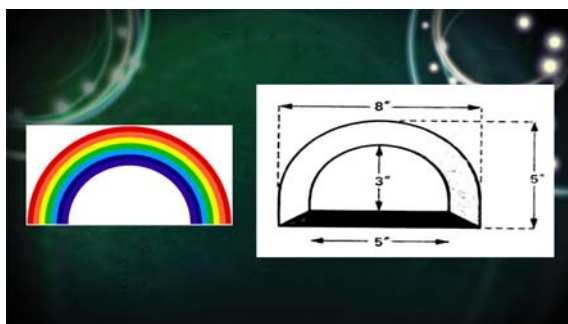

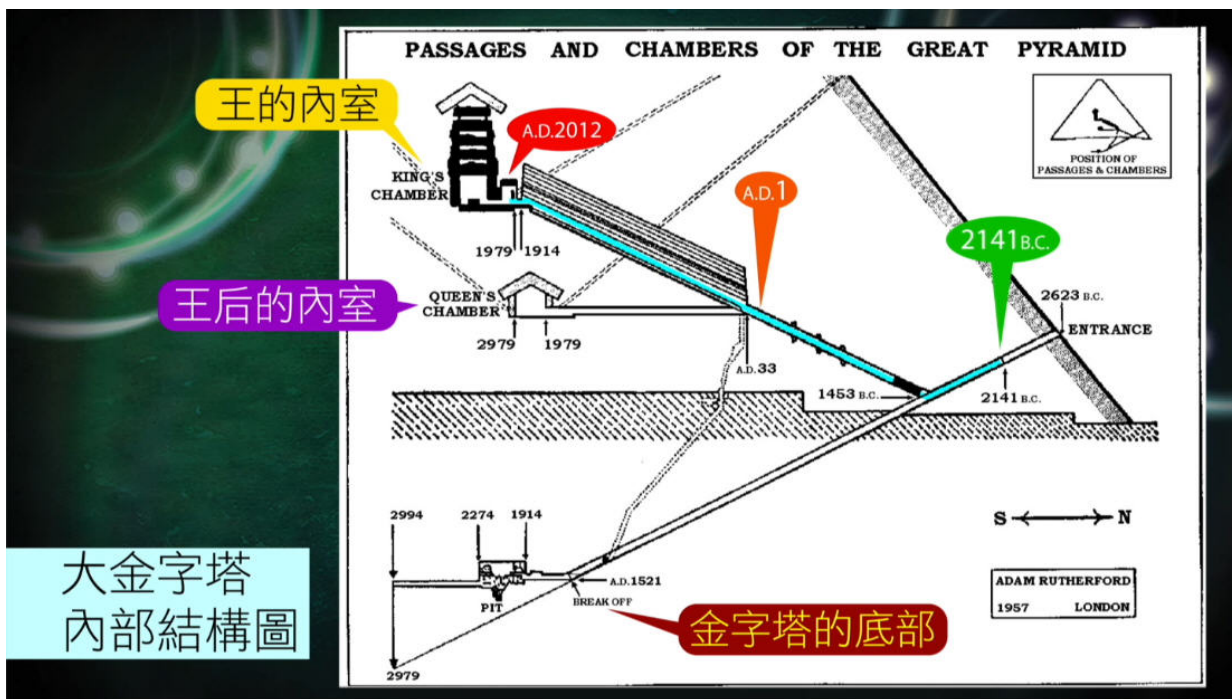

近代科學家和考古學家也認同的是，這座金字塔是一個圖書館，卻記載著讓人意想不到的內容。這個說法也是合理的，因為人生是一個學習的過程。人生是一個博大精深、人無法完全理解的過程。



在相隔一個大西洋，埃及金字塔與墨西哥太陽金字塔、瑪雅人所遺留的文物和瑪雅年曆，都是記載一個重要的題目，這是一個我們不可能置之不理的題目。他們所知道的，比今天的經濟學家、科學家、政治學家所知道的更多，他們所擁有的知識，成為我們的借鏡。



第十章：總結

金字塔只是瑪雅年曆中的一個碎片，下星期將會跟大家正式分享瑪雅年曆的信息。在即將跟大家分享奇幻的瑪雅年曆前，我想跟大家作一個檢討。



研究聲頻創造的人都發現一個有趣的共通點，無論瑪雅年曆，或是埃及金字塔，都讓我們知道所有萬物、全宇宙的本源是來自一個聲頻。



這個聲頻是絕對合一、歸一和統一的，因此每一個人在這個情況下都應該是受控，絕對沒有分別。但最奇妙的是，這個聲頻卻同時帶著另一個資訊，這個資訊存藏在聲頻當中，瑪雅年曆和埃及金字塔都能讓我們看見這個特性，這就是自由選擇權。跟我說：「自由選擇權。」



在座每一位都有自由選擇權，你有你的人生，我有我的人生。



當分享到瑪雅年曆的主觀鏡、神創造主觀鏡的智慧時，我們便能明白神偉大地創造個人的主觀鏡，讓我們有自己的人生、看法和個人選擇權。



我相信分享瑪雅年曆時你便會明白為何我花時間跟大家分享「看法」這回事，那時會讓你震驚，一些以為自己有獨到看法的人，在神看來是一個怎樣的人。



神賜給我們自由選擇權，使我們有個人的看法。



但問題是，既然全都是統一，為何我們卻有不同的觀點呢？
原來神在聲頻創造當中加添了一個律，導致各人都有獨特的變化。



理論上兩條平行線理應是一式一樣、互不相干的，各人都有同樣的人生，沒有個人或自由旨意。

可是，神在自由旨意下加了一個律，就是「你用什麼量器量給人，人就用什麼量器量給你。」，「人種的是什麼，收的也是什麼。」因此，每一個人都產生了變化！



那我們怎樣對待別人呢？多年來我發現，很多跌倒的基督徒都會給自己理由和藉口，將責任推卸給別人和教會，可是他們卻從不相信《聖經》。



100627 主日分享

若你遇到痛苦和問題，將責任推卸給別人是沒用的。
在神的自由旨意權當中，祂讓每一個人種的是什麼，收的是什麼。
「我被某人剝削、我是吃虧的……」這都是沒可能的事情。



神是輕慢不得的，人種的是什麼，收的也是什麼。
很多人將責任推卸到連累自己的人，他們才是最不負責任的基督徒，因為他們不相信《聖經》，他們將人生中的困苦凌駕在神的全能之上。



換句話說，在自由旨意的情況下，你可以侵犯、擺佈、欺騙或控制別人，也可以偷別人的東西。不過，你也會被別人侵犯、擺佈、欺騙、控制，被別人偷自己的東西。



如果你不相信這個看法，基本上你是不相信神。可是，很多跌倒的基督徒說盡謊言和虛謊，將所有的責任和問題一乾二淨地推卸給別人，去讓自己犯罪。若你嘗試用這個方法去度過一生，我擔保你一生都會後悔。



從聲頻創造中，我們看見神的全能到了怎樣的程度，同時祂可以按著全知和智慧去給我們自由旨意。



弟兄姊妹們，請善用這個自由旨意。人的生命是有限的，也是被神監管著，我們每一個都要為自己的人生負責任。若你今天覺得自己坎坷、被欺騙，那麼你是否本來就是一個騙子呢？



你遭遇坎坷，你有沒有在過去的信仰中使人坎坷呢？

你覺得你遇到很多無理的事情，但你的信仰是不是嬌生慣養，令別人遇到很多無理的事情呢？



人種的是什麼，收的也是什麼，如果我們願意接受這個觀點，你一生再沒有理由去傷害別人，找別人報復；有仇報仇、有冤報冤，你不再擁有這些思想，因為你遇到的所有事情，都是你自己種出來的果子。



多年來我認為最愚蠢的基督徒，就是那班早已來到錫安教會、神的家、一間好教會學習，他相信百倍祝福的律，但他卻不相信自己所做的壞事也有百倍收成。



當他收回自己所作的事，以牙還牙，以眼還眼，神一比一的跟他償還時，他幾乎要跟別人拼命。但我想讓你知道，若不悔改的話，祝福是百倍的；但審判也是百倍的收回。



你的心田能夠種出美好的果子、種出百倍祝福的話，同樣的心田也可以種出百倍荆棘蒺藜。

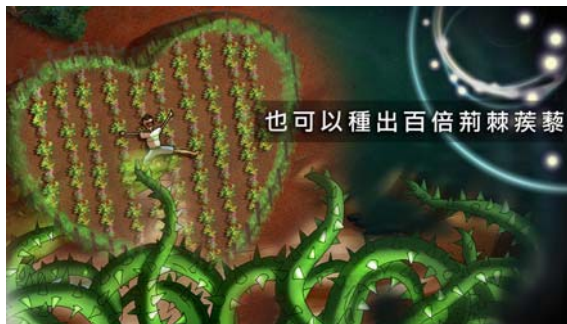

所以聲頻創造是一個我們值得反省的題目。
雖然神給了人自由旨意，但神仍是掌管的。到離世時，我們要面對這位審判的主。



最後，我想每一位跟三個人說：「我要存無愧的心去迎見神。」

感謝主，最後學到任何事情都鼓掌多謝神。

— 完 —